

# ምዕራፍ አንድ

## መግቢያ

### 1.1 የጥናቱ ዳራ

ግርሐምና ፔሪን (2007:3) «ጥሩ መጻፍ ለታዳጊዎች አማራጭ ብቻ ሳይሆን አስፈላጊ ነገርም ነው። አንብቦ እንደመረዳት ሁሉ የመጻፍ ክሂደትም የትምህርታዊ ስኬት አመላካች ነው። በማህበራዊ ህይወትና በአለም አቀፍ ኢኮኖሚ ውስጥ ለመሳተፍ እንደ መሠረታዊ ቅድመ ሁኔታ ነው» በማለት ስለመጻፍ ጠቀሜታ ይመክራሉ።

ከቋንቋ ትምህርት አንዱ ግብ ተማሪዎችን በመጻፍ ጥሩ ደረጃ ላይ ማድረስ ነው። እውነታው ግን የአብዛኛው ተማሪ ምሬት ከአመታት የቋንቋ ትምህርት ቡኋላ የመጻፍ ችግር አሁንም የሚገጥማቸው መሆኑን ነው። በእርግጠኝነትም መምህራን እነዚህን ችግሮች ሊገነዘቡ ይገባል። ይሁንና እነዚህን ችግሮችን ለማስወገድ መጻፍን ስኬታማ በሆነ ዘዴ በማስተማር በአንድም ሆነ በሌላ ምክንያት ሊያሳኩ እንዳልቻሉ ብሩክስና ግራውንድይ (1990) ይገልጻሉ። መጻፍን ተማሪዎች የሚሳተፉበት፣ የሚደሰቱበት፣ የማይጨነቁበትና ኅበዝ የሚሆኑበት ሂደት አንጻር ልንመለከተው ይገባል። ከዚህ አንጻር መምህሩ መጻፍን መልእክት ማስተላለፊያ ብቻ ሳይሆን መልእክት የሚያድግበትና የሚጎለብትበት መሆኑን ሊያስብ እንደሚገባ ብራዎን(2001:337) ይገልጻሉ።

እንደ ብየርኒ (1988:4) የመጻፍ ችግሮችን በዋናነት በሦስት ክፍለዋል። እነዚህም ስነልቦናዊ፣ ስነልሳናዊና አዕምሯዊ እንደሆኑ ይገልጻሉ። እነዚህም ችግሮች ተማሪዎች በመጻፍ ስኬታማ ሊያደርጉ የማይችሉ ናቸው። በመሆኑም መምህሩ ለእነዚህ ተጽእኖዎች ትኩረት ሊሰጥና ተማሪዎችን በመርዳት ከፍተኛ ሚና ሊጫወት የሚችለውን የመጻፍ ማስተማሪያ ዘዴን ሊረዳ ይገባል።

የዚህ ጥናትም አላማ ቁጥጥር፣ መር፣ ነጻ እና ሂደታዊ የመጻፍ ማስተማሪያ ዘዴዎች የመጻፍ ትምህርትን በማጎልበት ረገድ ያላቸውን ሚና መተንተን ነው። ዘዴዎቹም ተማሪዎችን በመጻፍ ምን ያህል ያሳትፋሉ? ተማሪዎችን በመጻፍ ምን ያህል ያጎብዛሉ? ተማሪዎችን በመጻፍ ምን ያህል ያስደስታሉ? በተማሪዎች ላይ ምን አይነት የመጻፍ ጭንቀትን ምን ያህል ይቀንሳሉ? የሚሉትን ጥያቄዎች መተንተን የጥናቱ አቢይ ጉዳይ

ነው። ጥናቱም በአምቡዬ ሁለተኛ ደረጃ ኦሮሙኛ አፈ-ፈት የሆኑ የዘጠነኛ ክፍል ተማሪዎችን ተተኳሪ በማድረግ ተካሂዷል።

## 1.2 የጥናቱ አነሳሽ ምክንያት

ብዮርኒ(1988:4) የተማሪዎችን መጻፍ ከሚያከብዱት ችግሮች ጭንቀትና ተነሳሽነት፣ በራስ የመኩራት እጦትና በራስ የመተማመን ጉድለት እንደሆኑ በመግለጽ ተጽእኖ ተኮር መፍትሄ በመስጠት ሊወገዱ እንደሚችሉ ይገልጻሉ። ይህም በአጠቃላይ የመማር ሒደቱ ላይ አጽንኦት መስጠትን ይመለከታል። በመሆኑም ተማሪዎችን ለጥሩ ጽሁፍ የሚያበቁ አስፈላጊ ክህሎቶችን እንዲይዙ መርዳት ብቻ ሳይሆን የመጻፍ ትምህርት የሚሰጣቸውን እድል በመጠቀም ስለራሳቸውና ስለአለም የተሻለ እንዲረዱ ማድረግም ጭምር እንደሆነ ይመክራሉ። በተመሳሳይም ይህንን ጉዳይ አስመልክቶ ዊሊያም(1985:38) “መምህሩና የተማሪዎች መጻሕፍት አዘጋጅቶ ወቅታዊ ስነልቦናዎችን እንደ መርህ መከተል ይኖርባቸዋል” በማለት ይመክራሉ።

በአምቡዬ 2ኛ ደረጃ ትምህርት ቤት ለቋንቋ መምህራን የቀረበው የቅድመ ጥናት መጠይቅ ውጤት እንደሚያመለክተውም በመጻፍ ትምህርት የተማሪዎች የመጻፍ ችሎታ ዝቅተኛ እንደሆነ ነው። በጣም ጥቂት ተማሪዎች ብቻ ናቸው ደህና የሚባል የመጻፍ ችሎታ ደረጃ ላይ ያሉት። ለተማሪዎች የመጻፍ ችሎታ መቀነስ መንስኤዎቹ የተለያዩና ብዙም ናቸው። ምናልባትም ችግሩ የመነጨው የመጻፍ ትምህርትን የምናስተምርባቸው የመጻፍ ማስተማሪያ ዘዴዎች የተማሪዎችን ጭንቀት በመቀነስ፣ ተሳትፏቸውን በመጨመርና መጻፍን አስደሳች ተግባር በማድረግና የመጻፍ ጉብዝናቸውን በማጎልበት ያላቸውን ሚና ባለመረዳትና ለይቶ ባለመጠቀም አንጻር ሊሆን ይችላል።

ስለመጻፍ መጻፍ ትምህርት ስናነሳ መምህራን የሚያነሱት ምክንያት በቂ ሰዓት ያለመኖር፣ የተማሪዎች ብዛት፣ ምቹ መቀመጫ ያለመኖር፣ የተማሪዎች ፍላጎት እንደ እንቅፋት ያነሳሉ። ሌሎች ደግሞ ጥሩ የሆነውን የማስተማሪያ ዘዴን ለይቶ ያለመገንዘብና ለተማሪዎች ለመጠቀም ይሰላቸሉ። ይህም ምናልባት ስኬታማ የሆነውን የመጻፍ ማስተማሪያ ዘዴን ሚና ያለመገንዘብና የተማሪዎችን የመጻፍ አፈጻጸምን ከፍ የሚያድርግ የስሜት ፍላጎትን ለመፍጠር መሰላቸታቸው ነው።

### 1.3 የጥናቱ መሪ ጥያቄዎች

የመጻፍ ትምህርትን በማሳልበት መምህራንና ተማሪዎች በውዴታ ሊያገባቸው የሚችል ቀዳሚ ግብ ነው። በተለይም የመጻፍ ችግር ያለባቸውን ተማሪዎችን በማብቃት ረገድ። ይህ ጥናትም በዋናነት በመር፣ በቁጥጥር፣ በነጻና በሒደታዊ የመጻፍ ማስተማሪያ ዘዴዎች የመጻፍ ትምህርትን በማሳልበት ረገድ ያለቸው ሚና ምንድን ነው? የሚለውን መሪ ጥያቄ ታላሚ አድርጎ የተነተነ ሲሆን የሚከተሉትን ንዑሳን ጥያቄዎችን መልሷል ተብሎ ይገመታል።

- መር፣ ቁጥጥር፣ ነጻ እና ሒደታዊ የመጻፍ ማስተማሪያ ዘዴዎች በመጻፍ ትምህርት ተሳትፎ ላይ ምን አንድምታ አላቸው?
- መር፣ ቁጥጥር፣ ነጻና ሒደታዊ የመጻፍ ማስተማሪያ ዘዴዎች በመጻፍ ትምህርት የመጻፍ ጉብዝናን በማሻሻል ረገድ ምን ይመስላሉ?
- መር፣ ቁጥጥር፣ ነጻና ሒደታዊ የመጻፍ ማስተማሪያ ዘዴዎች በመጻፍ ትምህርት መጻፍን አስደሳች ተግባ ከማድረጋቸው አንጻር ያላቸው ሚና ምንድን ነው?
- መር፣ ቁጥጥር፣ ነጻና ሒደታዊ የመጻፍ ማስተማሪያ ዘዴዎች በመጻፍ ትምህርት ጊዜ የመጻፍ ጭንቀት ከመቀነስ አንጻር ምን አይነት ሚና አላቸው? የሚሉት ጥያቄዎች በዚህ ጥናት ውስጥ ተመልሰዋል ብሎ አጥኝው ይገመታል ።

በእነዚህ የጥናቱ ጥያቄዎች መነጽርነት መላምቱም የሚከተለውን ይናገራል።

- መር፣ ቁጥጥር፣ ነጻ እና ሒደታዊ የመጻፍ ማስተማሪያ ዘዴዎች የመጻፍ ትምህርት ተሳትፎን ይጨምራሉ።
- መር፣ ቁጥጥር፣ ነጻና ሒደታዊ የመጻፍ ማስተማሪያ ዘዴዎች በመጻፍ ትምህርት በመጻፍ ጎበዝ ያደርጋሉ።
- መር፣ ቁጥጥር፣ ነጻና ሒደታዊ የመጻፍ ማስተማሪያ ዘዴዎች በመጻፍ ትምህርት ጊዜ የመጻፍ ተግባርን አስደሳች ያደርጋሉ።
- መር፣ ቁጥጥር፣ ነጻና ሒደታዊ የመጻፍ ማስተማሪያ ዘዴዎች በመጻፍ ትምህርት ጊዜ የመጻፍ ጭንቀትን ይቀንሳሉ።

#### 1.4 የጥናቱ አላማ

የዚህ ጥናት ዋና አላማ መር፣ ቁጥጥር፣ ነጻና ሒደታዊ የመጻፍ ማስተማሪያ ዘዴዎች የመጻፍ ትምህርትን በማሳልበት ረገድ ያላቸውን ሚና በመመልከት መተንተን ነው። የሚከተሉትን ንኡሳን አላማዎችን ሊያሳካ ይችላል።

- መር፣ ቁጥጥር፣ ነጻ እና ሒደታዊ የመጻፍ ማስተማሪያ ዘዴዎች የመጻፍ ትምህርት ተሳትፎ ላይ ያላቸውን አንድምታ መግለጽ።
- መር፣ ቁጥጥር፣ ነጻና ሒደታዊ የመጻፍ ማስተማሪያ ዘዴዎች በመጻፍ ትምህርት ጊዜ በመጻፍ ጎበዝ በማድረግ ያላቸውን አዎንታዊ ወይም አሉታዊ አስተዋጽኦ ማሳየት።
- መር፣ ቁጥጥር፣ ነጻና ሒደታዊ የመጻፍ ማስተማሪያ ዘዴዎች በመጻፍ ትምህርት የመጻፍ ተግባርን አስደሳች ከማድረግ አንጻር ያላቸውን ሚና መግለጽ።
- በመር፣ በቁጥጥር፣ በነጻና በሒደታዊ የመጻፍ ማስተማሪያ ዘዴዎች በመጻፍ ትምህርት ላይ የሚያሳድሩትን የጭንቀት ተጽእኖ መለየት።

#### 1.5 የጥናቱ አስፈላጊነት

ይህ ጥናት ውጤታማነቱ ከተረጋገጠ ንድፈ ሐሳባዊና ተግባራዊ ጠቀሜታዎች ይኖሩታል ብሎ ይታመናል።

#### ንድፈ ሐሳባዊ ጠቀሜታዎቹን በተመለከተ

- ❖ የዚህ ጥናት ውጤት የመጻፍ ትምህርትን ይበልጥ አዎንታዊ ተዛምዶ ባለው ማስተማሪያ ዘዴ ማስተማር የተማሪዎችን መጻፍ በማሳልበት ጠቃሚ ግብአት ይሆናል ተብሎ ይገመታል።

#### ተግባራዊ ጠቀሜታውን በተመለከተ

- ❖ ተማሪዎችን ከመጻፍ ችሎታ ጋር ይበልጥ ተዛምዶ ያለውን የመጻፍ ማስተማሪያ ዘዴ መርጦ በማስተማር የመጻፍ ችሎታቸውን እንዲያዳብሩ በማድረግ ላሉበት ደረጃ የሚመጥናቸው የአጻጻፍ ደረጃ ላይ ያደርሳቸዋል።
- ❖ መምህሩም የተሻለውን ዘዴ ተጠቅሞ የተማሪዎቹን መጻፍ ማሻሻል ከቻለ የስራ ስኬታማነትና እርካታ ላይ ሊያደርሰው ይችላል።

- ❖ የቋንቋ መማሪያ መጽሐፍት አዘጋጅችም የመጻፍ ማስተማሪያ ዘዴዎችን መሰረት በማድረግ ተማሪዎችን ለደረጃቸው የሚመጥን የመጻፍ ብቃት ላይ እንዲደርሱ፤ ይበልጥ ውጤታማ የሆነውን ዘዴ በመምረጥ፤ የመማሪያ መጻሕፍትን እንዲያዘጋጁ ለማድረግ ያስችላቸዋል።
- ❖ የተማሪውን የመጻፍ ችሎታ በዋናነትና የመናገር ችሎታን በተጓዳኝነት በማዳበር ተማሪውን ለደረጃው የሚመጥን የክህሎት ባለቤት ስለሚያደርግ እንደ ሀገር ወይም እንደ ክልል የተማሪዎችን የአማርኛ ቋንቋ የመጻፍ ክህሎትን መቀነስን ተከትሎ በቋንቋ ትምህርት ጥራት ላይ ለሚነሱ ጥያቄዎች መልስ ሊሰጥ ይችላል ተብሎ ይገመታል።
- ❖ ለሌሎች ንጽጽራዊ ጥናቶች መነሻ ሐሳብ ይሆናል።

በአጠቃላይ በዚህ ጥናት መምህራን የመጻፍ ማስተማሪያ ዘዴዎች የመጻፍ ትምህርትን በማሳልበት ያላቸውን ሚና በመረዳት ለመጠቀም እንዲወስኑ ማስቻል ነው። ነገር ግን ውጤታማውን የማስተማሪያ ዘዴ ለመጠቀም የመጻፍ ማስተማሪያ ዘዴዎች ሒደት በሙሉ መረዳት ላይ ይመሠረታል።

**1.6 የጥናቱ ወሰን**

ይህ ጥናት መር፣ ቁጥጥር፣ ነጻና ሒደታዊ የመጻፍ ማስተማሪያ ዘዴዎች የመጻፍ ትምህርትን በማሳልበት ረገድ ያለቸውን ሚና የሚተነትን ነው። የመጻፍ ማስተማሪያ ዘዴዎች የተለያዩ ሚናዎች ቢኖሯቸውም በዚህ ጥናት ግን የመጻፍ ማስተማሪያ ዘዴዎቹ የመጻፍ ትምህርትን አሳታፊ ከማድረጋቸው አንጻር፤ በመጻፍ ጎበዝ ከማድረጋቸው፤ ጭንቀትን ከመቀነሳቸውና መጻፍን አስደሳች ተግባር ከማድረጋቸው አንጻር ያላቸውን ሚና ተንትኗል። ጥናቱም ከጅምር ከተማ 56 ኪሎ ሜትር ላይ እርቆ በጅምር ዞን በሊሙ ኮሳ ወረዳ በአምቡዬ ከተማ በሚገኘው በአምቡዬ ሁለተኛ ደረጃ ትምህርት ቤት በ9ኛ ክፍል አሮመኛ አፈ-ፈት ተማሪዎች ተተኳሪነት ተካሂዷል። አጥኝው ይህንን የጥናቱን አከባቢ በመምረጡ ምክንያት የሚያስተምርበት ቦታ በመሆኑ ጊዜውንና የጥናቱን ወጭ በአገባቡ ለመጠቀም እና የጥናቱን ውጤታማነት ለማረጋገጥ አስችሎታል።

1.7 የጥናቱ ውስንነት

በአምቡዬ 2ኛ ደረጃ ትምህርት ቤት የአማራጭ ቋንቋ መምህራን ጋር በተደረገው ቡድን ተኮር ቅድመጥናት ውይይት የመጻፍ ትምህርትን የሚያደናቅፉ ተጽእኖዎች እንዳሉ ተደርሷል። እነዚህም ተጽእኖዎች የመምህሩን አላማና ውሳኔዎችን ሊጎዱ የሚችሉ ናቸው። እነዚህም አመራራዊ ቅድመ ሁኔታዎች፣ የመደበኛ ምዘና አዘገጃጀትና ትግበራና የንግድ መማሪያ መጻሕፍት አደረጃጀት ናቸው።

የትምህርት ቤቱ አመራር መጻፍን ለማስተማር ያስቀመጠው ምንም አይነት መመሪያ የለም። የትምህርት ቤቱ አመራር ብቻ ሳይሆን የኦሮሚያ ክልላዊ መንግስት ትምህርት ቢሮ መጻፍን ለማስተማር ያስቀመጠው ሐላፍትና የለም። በመሆኑም መደበኛ ልምምዶችን ለማቅረብ በሁለቱም አካላት(በመምህሩና በአመራሩ) መካከል ምንም አይነት ሙግት የለም። ስለሆነም በትምህርት ቤቱ መጻፍን ለማስተማር የተቀመጠ ሐላፍትናና አላማ ባለመኖሩ የመጻፍ ትምህርት ላይ ተጽእኖ ሊያሳድር ችሏል።

የትምህርት መስኮችና የክፍለ ጊዜ ምደባም በመጻፍ ማስተማር ትግበራ ላይ ተጽእኖ ያሳደሩ ናቸው። በአማርኛ ቋንቋ መማሪያ መርሃ ትምህርት ላይ የተቀመጠው የማስተማሪያ የክፍለጊዜ ምደባ በሳምንት ሦስት ክፍለጊዜ ቢመደብም ይህንን እውን የሚያደርግ የክፍለ ጊዜ ምደባ በትምህርት ቤቱ አልተደረገም። ይህም በትምህርት ቤቱ ለአማርኛ ቋንቋ የተሠጠው የክፍለ ጊዜ ሽፋን በሳምንት አንድ ብቻ ነው። በመሆኑም ለመጻፍ ተብሎ የሚመደብ ጊዜ የለም። መምህሩ በራሱ ነው አንዷን ክፍለጊዜ የሚጠቀመው። በዚህም የቡድን ተኮር ውይይት መምህራኑ በመደበኛነት ለመጻፍ ትምህርት የሚያውሉትን ጊዜ መገመት እንዳልቻሉ ተናግረዋል።

በእነዚህ ጉዳዮች ምክንያት በጥናቱ የመጻፍ ማስተማሪያ ዘዴዎችን ትግበራ ከመደበኛው የማስተማሪያ ክፍለጊዜ ውጭ እንዲከናወን ተገዷል። ይህ ምናልባትም ጥናቱን ጎደሎ ሊያደርገው ችሏል። ምክንያቱም የጥናቱን አካሄድ ከተፈጥሯዊው ክንውን ይልቅ በአርቱፊሻል መቼት በመካሄዱ ነው። ይህም የተወሰኑ ናሙናዎችን በመምረጥ ብቻ የመጻፍ ማስተማሪያ ዘዴዎች እንዲተገበሩ በማድረግ የተማሪዎችን፣ የመምህራንን ረገድ የትኛው ዘዴ ከፍተኛ ሚናን እንደተጫወተ ለመመልከት ተሞክሯል። በዚህ ጥናት

የተገኘው ውጤትም ምናልባት በመደበኛው ክፍል ቢከናወን ውጤቱ የተለየ ሊሆን ይችል ይሆናል።

ሌላው የጥናቱ ውስንነት ምንጭ በትምህርት ቤቱ የመምህራኑ የመጻፍ ማስተማሪያ ዘዴዎች ግንዛቤም አናሳ በመሆኑ ትግበራዎቹ በአጥኝው በራሱ እንዲከናወኑ ተደርገዋል። ይህ ምናልባት የጥናቱ ውጤት የተሟላ እንዳይሆን አድርጎታል። ምክንያቱም ከአጥኝው አድጎላዊ አመለካከት የጸዳ ሊሆንም ላይሆንም። ምናልባትም መምህራኑን በስልቶቹ አሰልጥኖ ወደትግበራ በማስገባት ቢከናወን ይህንን ችግር ሊቀርፍ ይችል ይሆናል። ነገር ግን የአማረኛ ቋንቋ መምህራን ቁጥር ጥቂት በመሆኑ፣ የክፍል ጊዜ ውስንነት ጥናቱ እንዲወሰን አድርገውታል። የጥናቱም ውጤት የተሟላ እንዳይሆን ሊገድቡት ችለዋል።

## ምዕራፍ ሁለት

### የተዛማጅ ድርሳናት ክለሳ

#### 2.1 ንድፈ ሐሳባዊ ቅኝት

##### 2.1.1 የመጻፍ ትምህርት ማስተማሪያ ዘዴዎች ንድፈ ሐሳባዊ መሠረቶች

ኮነግጁን(2005:2) ሲልቫ(1990)ን ዋቢ በማድረግ በሁለተኛ ቋንቋ የመጻፍ ትምህርትን ማስተማር ታሪክ ውስጥ በአራት ተጽእኖ ፈጣሪ ስልተ ትወራዎች አማካኝነት በአራት ደረጃዎች ውስጥ አልፏል። እነዚህም የቁጥጥር ስልተ ትወራ፣ አሁን ተለምዷዊ አሳማኝ ስልተ ትወራ፣ ሒደታዊ ስልተ ትወራና ማህበራዊ ስልተ ትወራ ናቸው።

የመጀመሪያው ደረጃ በቁጥጥር ወይም የመር ስልተ ትወራ ሲሆኑ የመዋቅራዊ ስነልሳንና የባህራዊያን ስነልቦና ንድፈ ሐሳብ ተጽእኖ አማካኝነት የመጣ ነው። ይህ ስልተ ትወራ የመጻፍ ትምህርትን የሚመለከተው መጻፍን በመለማመድ የመጻፍ ልማድን መመስረት ነው። ተማሪዎችም የዐ.ነገር ቅጥንብሮችንና የቃላት ፍችን በመጻፍ አማካኝነት በመለማመድ ይማራሉ።

ሌላው በሁለተኛ ቋንቋ መጻፍን ማስተማር ሁለተኛ ደረጃ የመጣው ሐሳብ በካምፕላንስ ገንቢ አሳማኝ ንድፈ ሐሳብ(Constructive Rhetorical) ተጽእኖ አማካኝነት የተፈጠረው አሁን-ተለምዷዊ ስልተ ትወራ ነው። በዚህ ስልተ ትወራ ንድፈ ሐሳብ ለመጻፍ መማር አደረጃጀታዊ ቅጥንብሮችን መለየትና ማስረጽን ይመለከታል።

በሦስተኛነት የተቀመጠው የሁለተኛ ቋንቋ መጻፍን ማስተማር ሦስተኛ ደረጃ ሒደታዊ ስልተ ትወራ ነው። ይህ ስልተ ትወራ በአዕምሯዊ እድገት ንድፈ ሐሳብ (Conginative Developmental Theories) ላይ የተመሠረተ ነው። በዚህም ስልተ ትወራ መጻፍን መማር ማለት ስኬታማና ብቃት ያላቸውን የመጻፍ ዘዴዎችን ማጎልበት ማለት ነው።

አራተኛው የሁለተኛ ቋንቋ መጻፍ ማስተማሪያ ስልተ ትወራ ማህበራዊ ስልተ ትወራ ነው። በዚህም ስልተ ትወራ መጻፍን መማር በአቅርቦተ ሐሳብ ማህበረሰብ ውስጥ ማህበራዊ የመሆን አካል ነው። ማለትም ምን እንደሚጠበቅና ለመገመት የመሞከር ግኝት ነው።



በአጠቃላይ እንደ ኮንግ ጁን(2005:2) የሁለተኛ ቋንቋ መጻፍን ማስተማሪያ ስልተ ትወራዎች በዋናነት በአራት ንድፈ ሐሳቦች የተደገፉ ናቸው። እነሱም ተቃርኗዊ አሳማኝ ንድፈ ሐሳብ፣ አዕምሯዊ እድገት ንድፈ ሐሳብ፣ ተግባቦታዊ ንድፈ ሐሳብና የህብረተሰብ ግንባታ ንድፈ ሐሳብ ናቸው። ከእነዚህም ተቃርኗዊ አሳማኝ ንድፈ ሐሳብ፣ አዕምሯዊ እድገት ንድፈ ሐሳብና ህብረተሰብ ግንባታ ንድፈ ሐሳብ ከአሁን አሳማኝ ስልተ ትወራ፣ ሒደታዊ ስልተ ትወራና ማህበራዊ የሁለተኛ ቋንቋ ማስተማሪያ ስልተ ትወራዎች ጋር በተከታታይ የተደገፉ ናቸው። በተጨማሪም የቁጥጥርና የመር ስልተ ትወራዎች በመዋቅራዊ ስነ ልብና በባህሪውያን ስነልቦና የተደገፉ ናቸው። ተግባቦታዊ ንድፈ ሐሳብ ተጽእኖ አሳዳሪነት የተፈጠረ መሆኑን ኮንግ ጁን(2005:3) በመግለጽ ተግባቦታዊ ንድፈ ሐሳብ በተግባቦታዊ ባህሪው በአራቱም የመጻፍ ስልተ ትወራዎች ውስጥ የሚንጸባረቅ መሆኑን ይገልጻል። በመሆኑም እነዚህ ንድፈ ሐሳቦች ከሁለተኛ ቋንቋ መጻፍ ማስተማሪያ ስልተ ትወራዎች ጋር ከመቆራኘታቸውም በላይ ለመጻፍ ማስተማሪያ ዘዴዎች ንድፈ ሐሳባዊ ፍሬምዎርክ መሆናቸውን ገልጸዋል። በማስከተልም ኮንግ ጁን(2005:8) የአርደን(1987)፣ ቪክቶሪ(1995)ና ሳሳንኪ(2000) የመጻፍ ማስተማሪያ ዘዴዎች አከፋፈል በንድፈ ሐሳቦች ላይ ያልተመሰረቱ በመሆናቸው ከላይ በተጠቀሱት የመጻፍ ማስተማሪያ ንድፈ ሐሳቦች ላይ በመመስረት ኮንግ ጁን(2005:8) የአርደን(1987)፣ ቪክቶሪ(1995)ና ሳሳንኪ(2000) የተዘረዘሩትን 30 የመጻፍ ማስተማሪያ ዘዴዎች ክንውኖችን እንደየ ንድፈ ሐሳባዊ መሠረታቸው ከፍለዋል።

**2.1.2 የመጻፍ ትምህርት ችግሮች**

መጻፍ ለብዙ ሰዎች ከባድ ተግባር ነው። ሒልቶንና ሐይደር(1992:7) «በርካታ ሰዎች መጻፍን አሰልገው ተግባር ነው ይሉታል። በተጨማሪም መጻፍ የትጉህን ስራ ነው ይሉታል» በማለት ይገልጻሉ። ብይርኒ(1988:1) «ባለሙያ ወይም ባለሙያ ያልሆኑ ሰዎች መጻፍ ቀላል ወይም በድንገት የሚከሰት ክንውን እንዳልሆነ ይስማማሉ።» በማት ሲገልጹ ፍሪማንና ሪቻርደስ(1996:101) ዳልይ(1985)ን በመጥቀስ «መጻፍ የመማር ሒደት አካልና ለተማሪዎች የሚከብድ፣ የማያሸልምና ለተወሰኑት ተማሪዎች ደግሞ እንደቅጣት የሚቆጠር ተግባር ነው።» በማለት ይገልጻሉ።

ሌላው ጉዳይ ስኩነን(2003:166) «የመጻፍ ትምህርት ከአፈፈቱ ይልቅ ለኢ. አፈፈቱ በጣም አስፈላጊ ነው። ምክንያቱም ኢ. አፈፈቱ ከአፈፈቱ ይልቅ በጥቂቱ የጎለበተ አቅም ብቻ ነው ያለው።» በማለት ይገልጻሉ።

ብይርኒ(1988:4) መጻፍን ሊያከብዱ የሚችሉ ችግሮችን በሦስት በመክፈል ዘርዘረዋል። የመጀመሪያው ስነልቦናዊ ችግር ነው። «ስለመስተጋብርና ምጋቤ ምላሽ አስፈላጊነት ሲገልጽ መጨረሻ ላይ ሊቀመጡ የሚችሉ መሆናቸው ነው። እውነታው መጻፍ ያለብን በራሳችን ነው፤ ካለምንም መስተጋብርና ምጋቤ ምላሽ። እነሱ በራሳቸው የመጻፍን ተግባር የሚያከብዱ ናቸው።» በማለት ይገልጻሉ። ሁለተኛው ችግር ሥነልሳናዊ ነው። «ሁሌም እንደሚባለው መናገር የተለያዩ ገጽታዎች አሉት። መጻፍ ውስጥ ግን ሁኔታዎች የተለያዩ ናቸው። ረዳት መገለጫዎች በሌሉበት ለቃላት ምርጫ፣ ለቃላት ፊደል ቅርጽ፣ ለመዋቅሮችና ለመሳሰሉት ትኩረት በመስጠት የምንጽፈው ጽሁፍ በቀላሉ መልእክት እንዲተላለፍ ያደርጉታል።» በማለት ይገልጻሉ። ሦስተኛው ችግር አዕምሯዊ ነው። «ይህም ሐሳብን የማደራጀት ችግርን ነው። በዚህም ጸሐፊው አንባቢው በሌለበትና አንባቢውን በማያይበት የሚጽፈው ጽሁፍ በመሆኑ ሐሳቡን በተደራጀ ሁኔታ ሊያስተላልፍ ይገባል።» እንደ ብይርኒ(1988:5) ሌላው ተጨማሪ ችግር መጻፍ በራሱ በተማሪዎች ላይ የሚያሳድረው ተጽኖ ነው። እዚህ ጋር ችግሩ ስነልቦናዊም አዕምሯዊም ነው። ፍሪማንና ሪቻርደስ(1996:101) ዊነር(1992)ን በመጥቀስ ተማሪዎች በመጻፍ ላይ ያላቸው አመለካከት በሚል የተጠና ጥናት«የመጻፍ ስጋት በተደጋጋሚ የተለየ አንዱ ችግር ነው።»

ቋንቋ ተማሪዎች ፍላጎታቸውንና ስሜቶቻቸውን ካላካተቱበት ነጻ ስርአት አይደለም። እንደ ብራዎን(2000:144) ስለቋንቋ ምንነት ሲያብራራ

*ቋንቋ ባህሪ ነው። የሰዎች ክንውን አካልም ነው። ልናክመው የማንችለው ነው። ከቃላት የሰው ልጅ ክንውኖች በመዋቅሩ የተለየ ነው። የሰው ልጅ ክንውኖች አጠቃላይ መዋቅርን ያቀፈ ነው። ወደተለያዩ አካላትና ደረጃዎች የሚከፈልም ነው። ይህም በባህሪ፣ በይዘቱና በአደረጃጀቱ አንጻር ሊታይ ይችላል።*

ይህ የቋንቋ ብያኔ በሁለተኛ ቋንቋ የመጻፍ ትምህርት ላይ ሌሎች ችግሮችም ተጽእኖ ሊያሳድሩ እንደሚችሉ መረዳት ይቻላል። እንደ አርኖልድና ብራዎን(1999:8) የተለያዩ ስሜቶች ቋንቋን መማር ላይ ተጽእኖ እንደሚያሳድሩ ይገልጻሉ። እነዚህም ተጽእኖዎች የተጣመሩና የተዛመዱ ሲሆኑ የአንዳቸውን ተጽእኖ ከሌላቸው ለመነጠል እንደሚያዳግት

ይገልጻሉ። የስሜት ርስቶች(Affective Domains) ከሚያጠቃልላቸው ነገሮች ጭምር በቋንቋ መማር ላይ የሚያሳድረው ተጽእኖ ለመረዳት የተሻለ ምርመራ ማድረግ ያስፈልጋል። እነዚህም ጭንቀት፣ ተነሳሽነት፣ በራስ መከራትና በራስ መተማመን ተጠቃሽ ናቸው።

### 2.1.2.1 ጭንቀት

እንደ ውልፎልክ(2004:365) «ጭንቀት እራስን የማስደበርና የመጨናነቅ ስሜት ነው።» እንደ ኦክስፎርድ(1990) «ጭንቀት ወቅታዊ ወይም ነባራዊ ሊሆን ይችላል።» ሁኔታዊ ጭንቀት ተማሪዎች አንድን የተሰጣቸውን ተግባር ለማከናወን ሲፈሩ በቋንቋ መማር ውስጥ ሊከሰት የሚችል ነው። አልፎ አልፎ ጭንቀት ግለሰባዊ በሽታም ይሆናል። ይህ ሲሆን ነባሪያዊ ጭንቀት ይባላል። ብራዎን(2000:336) በመጻፍ ጊዜ ጭንቀት ሊኖር እንደሚችል ትኩረት ሰጥቶ ሲገልጽ «የክፍል ውስጥ ድርሰት ጽፈህ መምህሩ ሲዳኝህና ያለምንም የማስተካከያ እድል ደረጃ ሲሰጥህ የተወሰነ ጭንቀት ይሰማህል።» በማለት ይገልጻል።

እንደ ስላቪን(2003) ጭንቀት በትምህርት አለም ሊኖር እንደሚችል ይገልጻል። ጥናቶች እንደሚያሳዩት መጻፍን ጨምሮ በሁለተኛ ቋንቋ ውጤትና በጭንቀት መካከል አሉታዊ ተዛምዶ እንዳለ ነው። ለምሳሌ ቼንግና እስካለርት(1999)፣ ማክኢንታዬር(1997)፣ ሮድሪጌዥስና ኦብሪው(2003)፣ ዮንግ(1991) ይጠቀሳሉ።

ከዚህ እይታ አንጻር ወልፎልክ(2004:365) ኮቪንግተንና ኦሚሊች(1987)ን በመጥቀስ «ተመራማሪዎች በተከታታይ በትምህርት ቤት ውጤትና በጭንቀት ልኬታዎች መካከል አሉታዊ ተዛምዶ እንዳለ ያመለክታሉ።» በማለት ይገልጻሉ።

ሐርመር (2005) «የመጻፍ ጭንቀት በመጻፍ ላይ አሉታዊ አስተሳሰብ እንዲኖር በማድረግ አደገኛነቱ የከፋ ነው።» ይላሉ። እንደ ኦክስፎርድ(1990) «ጎጆ ጭንቀት የተማሪዎችን ተሳትፎ በመቀነስና ቋንቋው ላይ ግልጽ ክልከላን በመፍጠር አሉታዊ ተጽእኖ ያሳድራል።» በማለት ያስገነዝባሉ።

ለእንደዚህ አይነት ስሜት መንስኤዎች የተለያዩ ናቸው። ኑናን(1991) «ጭንቀት አዲስ ቋንቋን የመማር ቀዳሚ ጉዳይ ነው በማለት ይገልጻል።» ሐርመር(2005) የተማሪዎች ፍራቻ መንስኤዎችን ሲገልጹ በእጅጉ ዘርዘር ባለ መልኩ ነው። የመጀመሪያው በአፍ

መፍቻ እንኳን ሳይቀር የመጻፍ ልምምድ ያለማድረግ። ሁለተኛው የሚሉትን ነገር ማጣት በራሱ ለተማሪዎች እንቅፋት እንደሆነ ይገልጻሉ። በመጨረሻም የተወሰኑ ሰዎች በመጻፍ ክንውኖች ደስተኛ አይደሉም በማለት ያስገነዝባሉ። እንደመፍትሄም ያስቀመጠው መምህራን የተማሪዎቻቸውን የመጻፍ ልምድ ለመገንባት የተማሪዎችን በራስ መተማመናቸውን ሊያሳድጉ ይገባል። ይህም ምንአልባት ጥሩ የሆነውን የማስተማሪያ ዘዴ በመምረጥ ሊሆን ይችላል።

ፎንታና(1995:148) ቢግስ(1990)ን ጠቅሰው እንደገለጹት «ይህ አይነት ስሜት ከጊዜ ጫናና ከተከታታይ ምዘና የሚመነጭ በመምህሩና በተማሪው መካከል የሚፈጠር ነው።» ፍሪማንና ሮጀርስ(1996:102) ሊይ(1991) የመጻፍ መምህር ሲሆን ጭንቀት የተወሰኑ ተጽኖዎች ውጤት እንደሆነ ይገልጻል። በመጀመሪያ ደረጃ መምህሩ ሰዋስዋዊ ጥራት ላይ ማተኮሩ ተማሪዎች ትክክለኛ ሰዋስዋዊ ዐ.ነገሮችን ካላመነጩ የመጨረሻው ውጤት ጥሩ እንደማይሆን እንዲያስቡ ያደርጋቸዋል። ይህም ተማሪዎች ስለጽሁፋቸው ጥራት እንዲጨነቁ ስለሚያደርጋቸው ከእያንዳንዱ ዐ.ነገር ቡኋላ እየቆሙና ወደኋላ እየተመለሱ የዐ.ነገሩን የቃላት ፊደል ቅርጽ፣ የቃላት ቅደምተከተሉንና ሥርአተ ነጥቡን ከፈተሹና ካጣሩ ቡኋላ ወደቀጣዩ ዐ.ነገር እንዲሸጋገሩ ያስገድዳቸዋል በማለት ይገልጻሉ።

እንደ ሊይ ሌላው የጭንቀት መንስኤ ተማሪዎች የሚጽፉበት ርዕስ ነው። እንደላቸው አገላለጽ ተማሪዎች ያልሳባቸውን ወይም ያልፈለጉት ርዕስ ላይ እንዲጽፉ ሲደረጉ ይጨናነቃሉ። ስለሆነም ተማሪዎች በፈለጉት ርዕስ ላይ እንዲጽፉ ነጻነት መስጠቱ ቀለል እንዲላቸው ያደርጋል። ይህንንም አስመልክቶ ከሊይ ተማሪዎች አንዱ «መምህራችን የምጽፍበትን ርዕስ እንዲወስንልኝ አልፈልግም» በማለት እንደገለጸ ይናገራሉ።

እንደ ሊይ ሌላው የጭንቀት መንስኤ ለመጻፍ ምቹ የሆነ ሁኔታ ያለመኖር ነው። ይህም ተማሪዎች ድርሰትን መፍራታቸው ነው። ምክንያቱም ተማሪዎች ሁሌም ሐሳብ እንዲያመነጩ፣ እንዲያብራሩ፣ እንዲከልሱና አርትኦት እንዲያከናውኑ በተመሳሳይ ጊዜ ይጠየቃሉ። ሌላው ድርሰትን የሚፈሩበት ምክንያት መምህሩ ነው በቀይ ብእር የሚያነብላቸው። ማለትም የመምህሩን አሉታዊ ግምገማን የመፍራት ነው።

### 2.1.2.2. ተነሳሽነት

እንደ ስላሺን(2003:328) ተነሳሽነትን «የስኬታማ ማስተማር ጠቃሚ ግብአቶች ከሆኑት ነገሮች አንዱ ነው።» ይሁንና ተነሳሽነትን ለመበየንም ሆነ ምንጮቹን ለመወሰን አስቸጋሪ ነው። ምክንያቱም የብዙ ተጽእኖዎች ውጤት ነውና። ከተማሪው የግል ባህሪና አቅም እስከ ወሳኝ የመማር ግብአት፣ መቼትና የመምህሩ ባህሪ ውጤቶች ስብስብ ነው። እንደ ስላሺን(2003:329) የተማሪዎችን ተነሳሽነት ለማስቀጠል የመምህራን ሥራ መሆኑን ይገልጻል።

### 2.1.2.3. በራስ ያለ መከራ-ት

ገንቢ ስልተ ትወራዎች ተማሪዎች እራሳቸውን የመማር ሒደቱ ማእከላዊ አንቀሳቃሽ እንደሆኑ የመቁጠር ግንዛቤያቸውን ከፍ ማድረግ ተገቢ ነው። ምክንያቱም እንደ ዊሊያምስና በርደን(1999:194) ይህ እሳቤ ተማሪዎቹ አዲስ የመነቃቃት ስሜትና እውቀት የሚያገኙበት መንገድ ነው። ይህ እሳቤ ተማሪዎች የተለያዩ ተግባራትን እንዲወጡ ያደርጋል። ስለራሳቸው ያላቸው ግንዛቤም በውስጥላቸው በራ የመከራ-ት ትርጉም ስር የወደቀ ነው በማለት በድጋሚ ይገልጻል። እንደ ውልፎልክ(2004:71) «በራስ መከራ-ት ስለራስህ ያለህ ግንዛቤ ስኬታማ ግንኙነት ነው። ለምሳሌም ስለምትጽፍበት መንገድ ጥሩ ስሜት ሲሰማህ።» በማለት ይገልጻል።

እንደ ፎንታና(1995:148) «ከፍተኛ በራስ መከራ-ት ሊመጣ የሚችለው በተለያዩ መሠረታዊ ምክንያቶች ነው። እነዚህም የቤተሰብ ትኩረትና ልጆቻቸውን ማበረታታት እና በብዛት መምህሩም ነው። ይህም መምህሩ በብዛት የተማሪዎች በራስ መተማመን እንዲያድግ በማገዝ ስለራሳቸው በራሳቸው እንዲኮሩ ሊያደርግ ይገባል» በማለት ይገልጻል።

በድጋሚ ውልፎልክ(2004:73) በራስ መከራ-ትን በመማር ውስጥ ያለውን ሚና አስመልክቶ ሁለት ጥያቄዎችን ተጠየቀ። የመጀመሪያው በራስ መከራ-ት በትምህርት ቤት ውስጥ በተማሪዎች ላይ የሚያሳድረው ተጽእኖ ያሳድራል / እና ሁለተኛው ደግሞ በትምህርት ቤት ውስጥ ያለው ህይወት የተማሪዎችን በራስ የመከራ-ት ላይ እንዴት ተጽእኖ ያሳድራል/ የሚሉትን ጥያቄዎችን በማንሳት ለመጀመሪያው ጥያቄ ያገኘው መልስ ከፍተኛ በራስ የመከራ-ት ያላቸው ተማሪዎች ዝቅተኛ በራስ መከራ-ት ካላቸው ተማሪዎች በተሸለ ሁኔታ

ስኬታማ እንደሆኑ ማርች(1990)ን ዋቢ በማድረግ ይገልጻል። ለሁለተኛው ጥያቄ ደግሞ ስለ ትምህርት ቤታቸው አዎንታዊ ሐሳብ ያላቸው ተማሪዎች የመምህሩ እንክብካቤና በራስ መከራት ላይ ተጽእኖ እንዲያሳድር ውልፎል(2004:73) ሐይስሚዝና ሐንሰን(1990) በመጠቀስ ገልጸዋል።

#### 2.1.2.4. በራስ ያለመተማመን

እንደ ሒልቶንና ሐይደር(1992:7) የስኬታማ ጸሐፊዎች በራስ መተማመን ባህሪያቸው ነው። ምክንያቱም በራስ መተማመናቸው የመጻፍ ክህላቸውን የሚያገልብት ነው። መጻፍ በእጅጉ አስደሳችና አጥጋቢ ብቻ ሳይሆን በእጅጉ ስኬታማም ሊሆን ይገባል። ሐርመር(2005) በበኩሉ በራስ የመተማመን ጉዳይ አስመልክቶ ለጥሩ መጻፍ በእጅጉ አስፈላጊ መሆኑን ገልጸዋል። ኔማን(1995:5) « መጻፍ ብዙ እውቀትን ብቻ ሳይሆን ይህንን እውቀት የምንለማመድበትን በራስ መተማመንንም ይፈልጋል።» በማለት ይገልጻሉ።

በድጋሚ ኔማን(1995:7) ለጽህፈት ችግሮች ሁለት መፍትሄዎችን ሠንዘሯል። በአጠቃላይ እነዚህን የጽህፈት ችግሮች በእደ ጥበብ ተኮር (Craft center) እና ተጽእኖ ተኮር (affect Center Solution) አማካኝነት ማስወገድ እንደሚቻል ኔማን (1995)ይገልጻሉ። እደ ጥበብ ተኮር የተማሪዎችን ጽህፈት ስህተት ማስተካከልና መተቸትን ሲያጠቃልል ጭንቀትን ከመጨመሩ አንጻር ውድቅ የሆነ ነው። ተጽእኖ ተኮር መፍትሄ ግን በአጠቃላይ የመማር ሂደቱ ላይ አጽንኦት የሰጠ ነው። ይህም ቀዳሚ ግቡ ተማሪዎችን ለጥሩ ጽሑፍ የሚያበቁ አስፈላጊ ክህሎችን እንዲይዙ መርዳት ብቻ ሳይሆን የጽህፈት ማስተማሪያ ስልቶች የሚሰጧቸውን እድል በመጠቀም ስለራሳቸውና ስለአለም የተሻለ እንዲረዱ ማድረግ ነው።

እንደሰሎሞን (1997:84-265) በጽህፈት ውስጥ የሚታዩ ዘውትራዊ ችግሮች የሚባሉትን እንደሚከተለው ዘርዘሯል።

#### 2.1.2.5 የቃላት አጻጻፍ ችግር

በዝቅተኛ ክፍሎችም ሆነ ከፍ ባሉ የክፍል ደረጃዎች የሆሂያትን ቅርጽ በትክክል የማይጽፉ ተማሪዎች ቁጥር ቀላል አይደለም። ችግሩ ከትምህርት ቤት ውጭም በስራ አለም ላይ ይታያል። ከእነዚህም ውስጥ «ዲቃላ» ሆሂያትን በሳብዕ ቅርጾች የመተካት ሲሆን፤ በኋላ -

በሆላ፣ ቋንቋ - ቁንቁ፣ አኗኗር - አኖኖር የሚሉት በምሳሌነት የሚጠቀሱ ናቸው። ሌላኛው ችግር ደግሞ «አ»ን በ«ሀ» መተካት ነው። ለአብነትም አቅም - ሀቅም፣ አንድ - ሀንድ፣ አያሌ - ሀያሌ፣ የሚጠቀሱ ናቸው። ሌላው በዚህ ደረጃ እንደችግር የሚጠቀሰው አንደኛ መደብ ነጠላ ቁጥር የሚያሳየውን የባለቤት አጻፋ «ሀ»ን በ«ው» መተካት ነው። እመጣለሁ - እመጣለው፣ ሰጥቻለሁ - ሰጥቻለው፣ እሌዳለሁ - እሌዳለው እና ሸኘሁ - ሸኘው የሚሉት ቃላት በምሳሌነት የሚጠቀሱ ናቸው። በተጨማሪም አክብሮት አመልካቹን «ዎ»ን መዋጥ ሌላኛው ችግር ነው። ለምሳሌ መጣልዎ - መጣሎ፣ አለልዎ - አለሎ፣ ድርጅትዎ - ድርጅቶ እና ሰርግዎ - ሰርጎ። ሌላው ችግር አንደኛ መደብ ነጠላ ቁጥር አመልካችን የተሳቢ አጻፋ «ኝ»ን ያለበታው መጠቀም ነው። ለምሳሌ ነገርኩት - ነገርኩትኝ፣ ወሰድኩት - ወሰድኩትኝ። በተጨማሪም ሁለት ሆሂያትን ነጣጥሎ መጻፍ ሲገባ አንዱን በአንዱ ውስጥ በማካተት ለየት ያለ ቅርጽ መፍጠር ሌላኛው ችግር ነው። የመጣችሁ - የመጣቹ፣ ልጆቻችሁ - ልጆቻቹ፣ ዕቃችሁ - ዕቃቹ፣ አይደላችሁም - አይደላቸውም ወዘተ ለአብነት የሚጠቀሱ ናቸው። የመጨረሻው ሆሂያትን መግደፍ ነው። ለምሳሌ፡- መጥቷል - መቷል፣ እሾህ - ሾህ(ክ)፣ አደረገ - አረገ፣ አንዳንድ - አንዳድ፣ ሰጥተን - ሰተን፣ እያወቅኩ - እያወኩ።

ሁለተኛው የቃላት አጻጻፍ ችግር ነው። ከእነዚህም ውስጥ በግራና በቀኝ ህዳግ ላይ የአንድ ቃል አካል የሆነውን አንድ ሆሂ ለብቻው መጻፍ። እንደሚከተለው ማለት ነው።

ሀ. ከገበያ የገዛችውን ጆንያ ለ ህቷ ሰጠቻት
ለ. ከገበያ የገዛችውን ጆንያ ለህ ቷ ሰጠቻት

ሌላው በዐ.ነገር ውስጥ ቃላትን ስንደረድር አንዱን ቃል ከተከታዩ ከቀዳሚው በመጠኑ ራቅ አድርጎ ያለመጻፍ ችግር። ማገደውን ሰብስባበገመድ አሰረችው እና አንድ ሽብር ስጠኝ የሚሉት ዐ.ነገሮች ለአብነት የሚጠቀሱ ናቸው።

ሦስተኛው የቃላት መረጣ ችግር ነው። እነዚህም የአንባቢን ማንነት ያለመለየት ፣ የጽሁፍን አላማ ያለመገንዘብ፣ ሐሳቡ የሚቀርብበትን ሁኔታ ያለማወቅ፣ ቃላት ድረታ፡-

ይህን ጉዳይ ከሚከተሉት ሁለት ነጥቦች አንጻር ማየት ይቻላል። እነሱም አንድን ቃል ደጋግሞ መጻፍ እና ተመሳሳይ ፍቺ ያላቸውን ቃላት ማካተት። ሌሎች ቃላት መረጣ ረገድ የሚተዩት ችግሮች የቃላት አቻዊነትን ያለመጠበቅ እና ግልጽ ቃላት ያለመጠቀም ናቸው።

### 2.1.2.6 በዐ.ነገር ግንባታ የሚታዩ ችግሮች

በመጻፍ ወቅት በዐ.ነገሮች ውስጥ የሚታዩ ልዩ ልዩ ችግሮች አሉ። ከእነዚህም የመጀመሪያው የቁጥር አለመስማማት ነው። የቁጥር አለመስማማት ከሚታይባቸው ተዋቃሪዎች መካከል ባለቤትና ግስ በዋወናነት ይጠቀሳሉ። ለምሳሌ [በሠርጉ እለት የተገኙት እድምተኞች ቁጥር ብዙ ነበሩ።] የዚህ ዐ.ነገር ግስ የሚያመለክተው ብዙ ቁጥርን ነው። ይሁንና የሚነገረው ግን በነጠላ ቁጥር ስለቀረበው ቃል [ቁጥር] ነው። ይህም በመሆኑ የተናጋሪው ሐሳብና ስለሱ የሚገልጸው ግስ በቁጥር አልተጣጣሙም። አንዱ ነጠላ፣ ሌላው ብዙ ናቸው።

በሁለተኛነት የጾታ አለመስማማት ነው። ጾታ ለተሰኘው ሰዎች ባህርይ ቅርጾቸውን የሚለዋውጡት ቃላት ስሞችና ቅጽሎች ናቸው። ስምምነቱ የማይታየውም እርስ በእርስ በሚናበቡ ተዋቃሪዎች ላይ ነው። ለምሳሌ [የኮረዳዋ ወበት እዚህ ቀረሽ የማትባል ነች።] በዚህ ዐ.ነገር ውስጥ የጾታ አለመስማማት ይታያል። ዐ.ነገሩ የሚናገረው ስለኮረዳ ሳይሆን ስለኮረዳ ውበት ነው። «ውበት» የሚለው ቃል ደግሞ በዚህ አቋሙ ተባእታይ ነው። ስለዚህ የዐ.ነገር መቋጫ [ኮረዳዋ እዚህ ቀረሽ የማትባል ነች] ተብሎ መስተካከል ይኖርበታል። እንደዚህ የመሳሰሉ የጾታ አለመጣጣም ያለባቸውን ዐ.ነገሮች ማየት የተለመደ ነው። ችግሩ የሚከሰተው ዐ.ነገሩ የሚገልጸው ስለምንድነው የሚለውን ጥያቄ በቅድሚያ በውል ካለማጤን ነው። በአማረኛ ዐ.ነገሮች ከጾታ አለመስማማት ይልቅ የቁጥር አለመስማማት አየል ብሎ ይታያል በማለት ሰለሞን (1996:147) ይገልጻል። ይሁንና በአንድ ዐ.ነገር ውስጥ ቁጥራዊም ሆነ ጾታዊ ችግር በአንድነት ሊከሰቱ እንደሚችሉ ያስገነዝባል።

በሦስተኛነት የቅጥያዎች አገባብ ችግር ነው። የቅጥያዎች አገባብ የ«ን»፣ የ«የ» እና የመስተዋድዶች አገባብ ችግርን ያጠቃልላል። የ«ን» አገባብ ችግር የሚከሰተው ትክክለኛው መገኛ ቦታው ሲጣረስ ነው። ይህም የመጀመሪያው በአንድ ዐ.ነገር ውስጥ



መስተአምር ያስከተለ ቀጥተኛ ተሳቢ ካለ ተሳቢ አመልካቹን ቅጥያ«ን»ን ይወስዳል። ለምሳሌ ተማሪው[ልጅ-አች-አ-ን] ጠራቸው። በቅንፍ የተመለከትነው ቀጥተኛ ተሳቢ ነው። ይህ ተሳቢ መስተአምር [-አ] ስላስከተለ የተሳቢ አመልካቹን ቅጥያ [-ን]ን ወስዷል። ሁለተኛው መገኛ ቦታ በአንድ ዐ.ነገር ውስጥ አገናዛቢ አጻፋ ያስከተለ ቀጥተኛ ተሳቢ ካለ የተሳቢ አመልካቹን ቅጥያ «ን»ን ይወስዳል። ለምሳሌ መሐንዲሱ [ቤት-ኤ-ን] አየልኝ። በቅንፍ የተመለከትነው ቀጥተኛ ተሳቢ ነው። ይህ ተሳቢ አገናዛቢ አጻፋ [-ኤ]ን ስላስከተለ የተሳቢ አመልካቹን [-ን]ን ወስዷል። ይሁንና ይህ አገባብ ሲጣረስ ይታያል። ፈረሱ ጥሬን ይወዳል እና ሰው(ን) መጉዳት አያስፈልግም የሚሉት ለአብነት የሚጠቀሱ ናቸው።

በዐ.ነገር ውስጥ የ«የ» አገባብ ችግር የሚከሰተው ደግሞ ጥገኛ ምዕላዱን ያለቦታው በማስገባታችን የሚፈጠር ስህተት ነው። ምክንያቱም የ[የ-] መጨመር ሐሳብን ግልጽ ለማድረግ ያግዛል። ለምሳሌ፡- [የ]እኔ ቦታ፣ [የ]ንደኛዬ መጽሐፍ እና [የ]እህቴ በግ ለአብነት የሚጠቀሱ ናቸው።

ሌላው በዐ.ነገር አወቃቀር የሚታየው ችግር የመስተዋድዶች አገባብ ነው። ችግሩም የሚከሰተው መስተዋድዶችን ያለቦታቸው ማስገባትና በተገቢው ቦታቸው ላይ አለማስቀመጥ ነው። ለምሳሌ፡- በመንደራቸው አቅራቢያ [ወደሚገኝ ወደገበያ ቦታ] ሲያዘግም ነበር። በዚህ ዐ.ነገር ውስጥ በሚገኘው በቅንፍ የተመለከተ መዋቅር ውስጥ የመስተዋድዱ [ወደ-] አገባብ ትክክለኛ አይደለም። [ገበያ] የሚለው ስም ያለመስተዋድዱ መነገር አለበት። ይህም ማለት አጎላማሽ ስላለው መስተዋድዱ ወደአጎላማሽ ተንቀሳቅሷል። ስለዚህ ገበያ አቅጣጫ አመላካቹን [ወደ-]ሳይሆን [የ-]ን መውሰድ ነበረበት። ይህም ሲስተካከል [በመንደራቸው አቅራቢያ ወደሚገኝ የገበያ ቦታ ሲያዘግም ነበር] ይሆናል።

በተጨማሪም በዐ.ነገር ውስጥ ከሚታዩ ችግሮች አንዱ የጥገኛ አረፍተ ነገሮች አቀማመጥ ነው። ይህ ችግር የሚከሰተው ጥገኛ ዐ.ነገሮቹን በተገቢ ቦታቸው ላይ ካለማስቀመጥ ነው። «ኅጋዴው ወደጎንደር ነው የሚሄደው።» እና «ዘፋኙ አምና ነበር የተሸለመው።» የሚሉት ለአብነት ይጠቀሳሉ። እነዚህ ዐ.ነገሮች ሲቃኑም «ኅጋዴው የሚሄደው ወደጎንደር ነው።» እና «ዘፋኙ የተሸለመው አምና ነበር።» የሚሉትን ይሆናሉ።

ሌላው የተዋቃሪዎች እንቅስቃሴ ችግር በዐ. ነገር ውስጥ ሊከሰት ይችላል። እንቅስቃሴውም በራሱ በዐ.ነገር ውስጥ ወይም ከዐ.ነገሩ ውጪ ሊካሄድ ይችላል። ለምሳሌ «ታተሪው ገበሬ

[በሬዎቹን] ለአንድ ሐብታም ነጋዴ [.....] ሸጣቸው።» የሚለው በዐ.ነገር ውስጥ የተካሄደ የተዋቃሪ እንቅስቃሴ ነው። «[በጠመንጃ] አዳኞቹ [.....] ዝሆኑን ገደሉት።» የሚለው ዐ.ነገር ደግሞ ከዐ.ነገር ውጭ የተደረገን የተዋቃሪዎችን እንቅስቃሴን ያመለክታል። ይህም በመሆኑ ዐ.ነገሮቹ በያዙት ሐሳብ ላይ አሻራነት ታይቶባቸዋል።

በመጨረሻም በዐ.ነገር ውስጥ ከሚታዩ ችግሮች የሐሳብ አፍራሽ ጥገኛ ምዕላድን በተገቢው መንገድ ያለመጠቀም ነው። ይህም የሚከሰተው ዋንኛ ሃሳብ አፍራሽ ጥገኛ ምዕላድ አል-ን በተገቢው ቦታ ካለመጠቀም ነው። ይህም የሐሳብ አፍራሽ ምእላዱን በአንድ ዐ.ነገር ውስጥ ሁለት ቦታ ላይ በሚገባበት ጊዜ ሐሳብን ሊያዛባ መቻሉ ነው። ለምሳሌ፡- «ሃላፊው ጉቦ አልተቀበልኩም አላለሁም።» የሚለውን ዐ.ነገር ብንወስድ «ተቀብያለሁ» ብለዋል እንደማለት ሊሆን ይችላል። ከዚህ የምንረዳው በአንድ ዐ.ነገር ውስጥ ሁለት እልት ግሶች ካሉ ሐሳቡ አሉታ መሆኑ ቀርቶ አዎንታ እንደሚሆን ነው።

ሌላው በዐ.ነገር ውስጥ የሚታየው ችግር የአያያዦች አገባብ ነው። ይህም ተገቢ አያያዦችን ያለመጠቀም ችግር ነው። የችግሩ ሰበብ ተያያዥ ሐሳቦችን በወጉ አጠኖ የሚስማማቸውን ያለመምረጥ ይመስላል። ለምሳሌ፡- ተማሪው ከትምህርት ቤት ተባሯል፤ [በዚህ የተነሳ] ወላጆቹ ወደትምህርት ቤቱ አስተዳደር ቀረቡ። በቅንፍ የተመለከትነው አያያዥ ያለቦታው የገባ ነው። ይህ አያያዥ የሚያስፈልገው የምክንያትና የውጤት ትስስር በሚታይባቸው ሐሳቦች መካከል ወይም /እንዲህ በመሆኑ እንዲህ ሆነ/ ብለን ስንናገር ነው።

በተጨማሪም ሥርአተ ነጥቦችን በአገባቡ ያለመጠቀም ችግር በዐ.ነገር ውስጥ ሊታይ ይችላል። ይህም በዐ.ነገር ግንባታ ወቅት ስርአተ ነጥቦችን በአገባቡ አለመጠቀምና ጭራሹንም ያለመጠቀም ችግር ሊከሰት ይችላል። ለምሳሌ፡- አንድ ሽ ብር [አንድ ሽብር] የሚለውን ብንመለከት በቃላት መካከል ሁለት ነጥብ ካላስቀመጥን ወይም ቃላቱን አራርቀን ካልጻፍን በመልእክቱ ትልልፍ ላይ መሰናክል ሊያጋጥም ይችላል። በሌሎችም ስርአተ ነጥብ አጠቃቀም ላይ በዐ.ነገር ግንባታ ሐደት ችግር ሊፈጠር ይችላል።

### 2.1.2.3 በአንቀጽ ግንባታ ወቅት የሚታዩ ችግሮች

በአንቀጽ ግንባታ ወቅት ሊጠኑ የሚገባቸው መሠረታዊ ጉዳዮች አንዱ የአረፍተ ነገሮች ርዝማኔ ነው። ይሁንና ለዚህ ጽሁፍ አጫጭር፣ ለዚህ ደግሞ ረጃጅም ዕድገቶች ይስማሙታል ብሎ መደምደም ይቻላል። ይሁንና አጫጭርም ሆነ ረገገምም ዕድገቶችን አብዝቶ መጠቀም አይመከርም። ምክንያቱም አጫጭር ዕድገቶችን ብቻ በአንቀጽ ውስጥ ማካተት የሐሳብ መቆራረጥን ሊያስከትል ይችላል። የአንቀጽ አካልነታቸው እንዲታይ ሐሳቡን ለማያያዝ መሞከር ያስፈልጋል። አጫጭር ዕድገቶች ለጀማሪዎች ማለማመጃነት እንደሚጠቅሙ የድርሰት መምህራን ይገልጻሉ። በተቃራኒው አንቀጽን በረዣዥም ዕድገቶች መገንባት የራሱ ችግር አለው። ይህም ለሰዎች ስህተት እንደሚያጋልጥና የሐሳብ መምታታት ሊፈጥር ይችላል።

ሌላው በአንቀጽ ግንባታ ወቅት የሚታየው ችግር የሐሳብ ስፋት ነው። አንቀጽ ከድርሰት ጋር ሲነጻጸር ወርዶ ጠባብ ነው። የሚይዘውም አንድ ዋና ሐሳብ ብቻ እንደሆነ ይታወቃል። ይህም በመሆኑ የአንድ አንቀጽ ሐሳብ ቶሎ የሚጠናቀቅ እንጅ በአጭሩ የማይገታና በርካታ ጉዳዮችን ጋባዥ መሆን የለበትም። ስለዚህ አንድን አንቀጽ ስንወጥን የሐሳቡን ስፋትና ጥበትም አስቀድመን ማጤን ይኖርብናል።

በመቀጠልም አጠራጣሪ ሀሳብን የያዙ ዕድገቶችን መጻፍ በአንቀጽ ግንባታ ወቅት ሊታዩ የሚችሉ ችግሮች ናቸው። እንደዚህ አይነት ዕድገቶች የአንባቢን ስሜት ተቆጣጥረው የመያዝ አቅም አይኖራቸውም። አንቀጹንም ፍዝ ያደርጉታል።

በተጨማሪም በአንቀጽ ግንባታ ወቅት የሚታየው ችግር የዕድገቶች ብዛት ነው። በአንድ አንቀጽ ውስጥ ሊገኙ የሚገባቸውን ዕድገቶች መጠን የሚወስነው የሚተላለፈው ሐሳብ ስፋትና ጥበት ሊሆን እንደሚችል ይታመናል። አንቀጽ ቁጥብ በመሆኑ ግን በተወሰኑ ዕድገቶች ሊገነባ ይገባል። ስለሆነም ልናስተላልፍ የምንፈልገውን ሐሳብ ከአምስት እስከ አስር በሚደርሱ ዕድገቶች ብንገልጽ መልካም መሆኑን ሰለሞን (1996:210) በዚህ ዙሪያ የተጻፉ ጥናቶችን ዋቢ በማድረግ ይገልጻል።

ሌላው በአንቀጽ ግንባታ ወቅት ሊታይ የሚችለው ችግር የምክንያትና የውጤት ትስስርን አለመጠበቅ ነው። ይህም በአንድ አንቀጽ ውስጥ ከሚገኙት ዕድገቶች የተወሰኑት የምክንያትና የውጤት ትስስር ሊታይባቸው ይችላሉ። በሰብብነትም ሆነ በውጤትነት

ያቀረብናቸው ሐሳቦች ሊታመኑ ይገባል። ይህ ካልሆነ ሰበብና ውጤቱ የጠበቀ ዝምድናን ላያሳዩ ይችላሉ። ይህ ከሆነ ደግሞ በአንቀጽ ግልጽነት ላይ ችግር ሊፈጠር ይችላል።

በተጨማሪም ሐሳብን ያለማቋረጥ ችግር በአንቀጽ ግንባታ ላይ ችግር ሊፈጠር ይችላል። በዚህ ምክንያት ዐ.ነገሮችን ግልጽና ቀጥተኛ መልእክት እንዳያስተላልፉ ሊያደርግ ይችላል። ይህ ከሆነ የተጀመረው ሐሳብ ሳይጠናቀቅ ሌላ አዲስ ሀሳብ የሚጨመርበት ከሆነ ማደናገሩ አይቀሬ ነው።

በመቀጠልም ሐሳብን በወጉ ያለማብራራት በአንቀጽ ግንባታ ወቅት ችግርን ሊፈጠር የሚችል ጉዳይ ነው። ይህም የሚፈጠረው በአንቀጽ ውስጥ የሚገኘው ዋናው ሐሳብ በወጉ ሳይብራራ ሲቀር ነው። ለዚህም ችግር ዋና ሐሳብን የሚያገለብቱ ዝርዝር ነጥቦችን ከተለያዩ አቅጣጫዎች አንጻር ማቅረብ ያስፈልጋል።

የመጨረሻው በአንቀጽ ግንባታ ወቅት ችግር ሊፈጠር የሚችለው ጉዳይ ሐሳብን በጅምር መተው ነው። ይህም በመሆኑ የአንቀጽ ይዘት ያልተሟላ፣ ቅርጹም ያልተስተካከለ ይሆናል።

#### 2.1.2.4 በድርሰት ግንባታ ወቅት የሚታዩ ችግሮች

በድርሰት ግንባታ ወቅት ሊጤኑ ከሚገባቸው መሠረታዊ ጉዳዮች አንዱ የምንጽፍበትን ጉዳይ አስቀድመን ያለመወሰን ችግር ነው። ይህ ከሆነ ጽሁፋችን ከሚያጠነጥነው አቢይ ጉዳይ ልንወጣ እንችላለን። ሁለተኛው ችግር ለምን እንደምንጽፍ ያለማወቅ ነው። ይህ ከሆነ ከጽሁፉ አላማ ልንወጣ እንችላለን። ሦስተኛው ችግር ለምን እንደምንጽፍ ያለማወቅ ነው። ይህ ካሆነ ለአንባቢው የሚመጥነውን ጽሁፍ ማዘጋጀት ያዳግታል። አራተኛው ጉዳይ የድርሰቱን(የጽሁፍን) አይነት በቅድሚያ መወሰን ያለመቻል ነው። አምስተኛው አዕምሮን በበቂ ንባብ ያለመሙላት ችግር ነው። ይህ ከሆነ ጥሩ ጸሀፊ ልንሆን እንችላለን። ስድስተኛው ስለምናውቀው ነገር ያለመጻፍ ችግር ነው። በመሆኑም የመረጃ እጥረት ሊያጋጥም ይችላል። ሰባተኛው የምንጽፍበትን ቋንቋ ሰዋስዋዊ ህግ ያለመገንዘብ ችግር ነው። በመሆኑም በሰዋስው ስህተት ምክንያት መልእክቱ ሊደናቀፍ ይችላል። ስምንተኛው የሐሳቦችን ቅደምተከተል ያለመወሰን ችግር ነው። ስምንተኛው ጉዳይ የድርሰቱን መነሻና መድረሻ በአገባቡ ያለማደራጀት ችግር ነው። ይህ ከሆነ የድርሰቱ ሐሳብ በየአቅጣጫው ተበትኖ እንዲቀር ሊያደርግ ይችላል። ዘጠነኛው ጉዳይ የሚነሱ

ነጥቦችን ምንነትና አደረጃጀት ያለማሰላሰል ነው። ይህ ካሆነ የጽሁፉን ሥራ ለመወጠንና ለማጠናቀቅ አስቸጋሪ ሊሆን ይችላል። የመጨረሻው በድርሰት ግንባታ ሒደት ችግር ሊፈጥር የሚችለው የአርትኦት ሥራን ያለማከናወን ነው። ይህ ከሆነ ጽሁፉ ላይ የጥራት ችግር ሊገጥም ይችላል።

በአጠቃላይ እነዚህ ለአብነት ያህል ይቅረቡ እንጅ ችግሩ ከዚህም የበረታ መሆኑን ሰለሞን(1997:86) ይገልጻል።

በመሆኑም ከላይ እንደቀረቡት ጥናቶችና ጽሁፎች መሠረት የተጠቀሱት የጽሁፊት ግድፈቶችና ስህተቶች ከታላላቅ ጸሐፊዎች እስከ ጀማሪ ተማሪዎች ድረስ ሊከሰቱ የሚችሉና የጽሁፍን አጠቃላይ ገጽታ ሊያበላሹ የሚችሉ እንደሆኑ መረዳት ይቻላል። አጥኝውም በማስተማር ሙያው ውስጥ በተደጋጋሚ ጎልተው ተማሪዎች ላይ ከሚታዩ የጽሁፊት ግድፈቶች ውስጥ በዋናነት እነዚህ እንደሆኑ ማስተዋል ችሏል። በመሆኑም እነዚህ የጽሁፊት ችግሮች ተገቢውንና ስልታዊ መፍትሄን እንደሚፈልጉ አጥኝው መገንዘብ ችሏል።

### 2.1.3 የመጻፍ ትምህርት ማስተማሪያ ዘዴዎች ሚና

ክሪስቲሶን(1990:146) በሁለተኛ ቋንቋ የመጻፍ ትምህርት ማስተማር ዘዴዎች ያላቸውን ሚና በተመለከተ ሁለት ጥያቄዎችን ጠየቀ። የመጀመሪያው ጥያቄ ከመጻፍ ማስተማሪያ ዘዴዎች ለውጥ ምን ጥሩ ውጤት ይጠበቃል? ሲሆን፤ ሁለተኛው ጥያቄ ደግሞ ለምድነው ወደ ለውጥ የምንገባው? የሚሉት ናቸው።

እነዚህ ሁለት ጥያቄዎች የመጻፍ ማስተማሪያ ዘዴዎችን ከመጠቀማችን በፊት በማንኛውም መምህር የሚቀርብ ጥያቄ ነው። ይሁንና አብዛኞቹ ምርምሮች የመጻፍ ማስተማሪያ ዘዴዎች በተማሪዎች የመጻፍ አቅም ላይ ያላቸው ተጽእኖ አስመልክቶ አዎንታዊም አሉታዊ ውጤት እንዳላቸው ያመለክታሉ።

እንደ ሒስማኖጉሉ(2005) ጥናት የቁጥጥር፣ መርና የነጻ መጻፍ ማስተማሪያ ዘዴዎች ለሁለተኛ ቋንቋ ተማሪዎች የመጻፍ አቅማቸውን በማጎልበት ረገድ አዎንታዊ ውጤት እንዳላቸው ይገልጻል። እስማኤል(2008)ና በሊንዳ(2006) በጥናታቸው ሒደታዊ መጻፍ

ማስተማሪያ ዘዴ የተማሪዎችን የመጻፍ ችሎታ በማጎልበት ረገድ አዎንታዊ አንድምታ እንዳለው ይገልጻል።

ይሁንና አንድ ስኬታማ የመጻፍ ማስተማሪያ ዘዴ የተማሪዎችን የመጻፍ ችሎታን ለማጎልበት ያላቸውን ሚና ለመለካት ስነልሳናዊ፣ ማህበራዊና ስነልቦናዊ ርስቶችን (Domains) ሊያሻሽሉ እንደሚገባ በሁለተኛ ቋንቋ መጻፍ ማስተማር ዘዴ ላይ የተሰሩ ጥናቶች ያመለክታሉ።

### 2.1.3.1 ማህበራዊ ርስቶችን ማሳደግ

የመጻፍ ማስተማሪያ ዘዴዎችን መጠቀም የመምህሩ የማስተማሪያ ስልት ቀዳሚ ጉዳይ ነው። ከዚህ አቅጣጫ ዊሊያምስ (2003:139) እንደሚያመለክተው «በተግባራዊ ማህበረሰብ ውስጥ ወጣቶችን ለስኬታማ ህይወት ለማዘጋጀት ሥራዬ ነው ብሎ የሚያምን መምህር የመጻፍ ማስተማሪያ ዘዴዎችን ማህበራዊና ትምህርታዊ ጠቀሜታዎች መገንዘብ ይጠበቅበታል» በማለት ይገልጻል።

### ሀ.መስተጋብርን ማጎልበት

እንደ ገንቢያውያን እይታ መሰረት የተማሪዎች ፈጣን ፍችን የመገንባት ጉዳይ ነው። ፖፕና ኪን(1981)፣ ሱዝርላንድ(1992)፣ ቶምስና ሐሪ(1985)፣ ዊሊያምና በሪንዳን(1999) እንደጠቀሱት ማህበራዊ ገንቢያዊያን ቋንቋን የመማር አቀራረብ ማህበራዊ ሒደት ነው። ከዚህ አውድ አንጻር ፍችዎች ሊገነቡ የሚችሉት ከሌሎች ግለሰቦች በምናደርገው መስተጋብር አንጻር ነው። በመሆኑም ቀዳሚ ጠቀሜታ ተደርጎ ይወሰዳል። ዊሊያምና በሪንዳን(1999) እንደገለጹት የፍችዎች መስተጋብርና ስምምነት ለስኬታማ ቋንቋ መማር ከፍተኛ ጠቀሜታ ናቸው። በተለመዱ የመማር ማስተማር ሒደት የፍችዎችን ስምምነትና ግንኙነት በተማሪዎች መካከል እንዲኖር ያላደረጉና በጥቂቱ ብቻ ያካተቱ ናቸው በማለት ፒካ(1987) ፒካና ዳውቲይ(1992)ን ጠቅሶ ገልጸዋል።

እንደ ሊትል ውድ(2003) «የመምህሩ ሚና ነው የክፍል ውስጥ መስተጋብርን የሚወስነው» በማለት ትገልጻለች። በተለምዶ የማስተማሪያ ዘዴ የሚመሩ ክፍሎች በተቃራኒው መምህሩ ዋና ተዋናይ ሲሆን፣ ተማሪን ያማከለው ዘዴ ግን ተማሪዎች እርስ በርስ መስተጋብር የሚፈጥሩበትን እድል ይሰጣል። ሐሳባቸውን እንዲለዋወጡ፣ እንዲወያዩ

እድል ይሰጣቸዋል። ይህ ደግሞ በተለይም ጭንቀትን ይቀንሳል። በመሆኑም የመጻፍ ማስተማሪያ ዘዴዎች ይህንን እድል የሚፈጥሩ መሆን ይጠበቅባቸዋል።

ውልፎልክ(2004:41) ተማሪዎች ከመምህራቸው ወይም ከንደኞቻቸው ጋር ያላቸው መስተጋብር ጠቀሜታው «አስተሳሰባቸውን በራሳቸው ለመመዘንና ምጋቤ ምላሽ ለመቀበል ዝግጁ ለመሆን፣ በተግባር የሚፈቱ ችግሮችን የመስራት አቅማቸውን ለመለየት» ጠቃሚ እንደሆነ አጽንኦት ሰጥቶ ይገልጻሉ። እንደ ውልፎልክ(2004:42) «ከሌሎች ጋር ተግባራትን ማድረግ የአስተሳሰብ አቅማቸውን ለመጠቀም ፣ ለመመዘንና አንዳንዴም ለመለወጥ ያስችላቸዋል።» በማለት ያስገነዝባሉ።

**ለ. ተሳትፎን ማሳልበት**

እንደ አርኖልድ(1999:2) « ተማሪዎች አንድን ተግባር ለማጠናቀቅ ወይም ወደ ምርት ለማሳደግ ከእያንዳንዱ አባላት አስተዋጽኦ ውጭ ሊሳካ አይችልም» በማለት ይገልጻል። ይህም የሚመክረን ተማሪዎች በአንድ በኩል ነጻ መሆን ሲኖርባቸው በሌላ በኩል ደግሞ እርስ በራሳቸው ጥገኛ ናቸው። በአጠቃላይ የክፍሉ ተማሪዎች ስኬት የእያንዳንዱ ተማሪ ስኬት ድምር ውጤት ነው። በመሆኑም የመጻፍ ማስተማሪያ ዘዴዎች የተማሪዎችን ተሳትፎ በማፋጠን ለስኬታማ የቋንቋ ትምህርት ግብ ሊሆኑ ይገባል።

**ሐ. ማህበራዊ ክህሎትን ማሳልበት**

ስኬታማ የመጻፍ ማስተማሪያ ዘዴዎች የተማሪዎችን «የማጣራት፣ የተጣራውን የመልቀም፣ መረዳታቸውን ለማረጋገጥ፣ ብዙ መረጃዎችን አሳማኝ የማድረግና የመስማማት ክህሎታቸውን ሊያጎለብቱ ይገባል። እንዲሁም ተማሪዎችን በመጠየቅ፣ በማዳመጥ፣ ወይም ትኩረት በመስጠት፣ ፈጣን ተሳታፊ በመሆን ወዘተ የመሳሰሉትን መስተጋብራዊ ክህሎታቸውን ሊያዳብሩ ይገባል።» በማለት አርኖልድ(1999:3) ይገልጻል።

**2.1.3.2 ስነልቦናዊ ጠቀሜታ**

ብራዎን(2000:145) «አዕምሯዊም ሆኑ ስሜታዊ ክንውኖች በራስ ከመኩራት፣ በራስ ከመተማመን፣ ለክንውኑ ካለን አቅምና እውቀት ጫናዎች ውጭ ስኬታማ ሊሆኑ አይችሉም» በማለት ይገልጻል። ይህም የሚያስረዳ እነዚህ ነገሮች ለስኬታማ መማር ያላቸውን ጉልህ ሚና ነው።

በመሆኑም በመጻፍ ማስተማሪያ ዘዴዎች ላይ የተሰሩ ምርምሮች እንደሚያመለክቱት ስኬታማ የመጻፍ ማስተማሪያ ዘዴዎች የተማሪዎችን በራስ መከራከራት፣ በራስ መተማመንን የሚያሳድጉና ጭንቀትን የሚቀንሱና ጠንካራ የቋንቋ መማር ተነሳሽነትን የሚፈጥሩ መሆን ይጠበቅባቸዋል።» በማለት ኦክስፎርድ(1990) ይገልጻል።

### 1. ጭንቀትን መቀነስ

እንደ ክራዳል(1999) «ውድቀትን መፍራት ለተማሪዎች ስኬት በእጅጉ አደገኛና አስጊ ከሚባሉት አንዱ ነው። ይህንን አደገኛ ነገር ለመቋቋም ደግሞ ሐሳብን የማውጣት፣ ከመምህራንና ከተማሪዎች ጋር መስተጋብር መፍጠር፣ ክንውናቸውን ለሙሉ ክፍሉ ከማቅረባቸው በፊት ትችትን እርስ በእርስ የመተራረም እድሎችን መፍጠር ያስፈልጋል። የትኛውም ስኬታማ የማስተማሪያ ዘዴ ለእንደዚህ አይነት ጥሩ አየር በመፍጠር ጭንቀትን ሊቀንስ ይገባል። እንደ ክራዳል(1999)«የማሰብ ጊዜ፣ ደጋግሞ የማስታወስና ምጋቤ ምላሽ የመቀበል መፍጠር በስኬታማነት ጭንቀትን በመቀነስና ቋንቋን የመማር ፍላጎትን የመጨነር ውጤትን ሊያመጡ ይገባል።» በማለት ይገልጻል።

ኦክስፎርድ(1990:142) በቋንቋ መማር ውስጥ ጭንቀት ያለውን አቅም ትኩረት መስጠት እንደሚገባ ሲያስቀምጡ «ጭንቀታም ተማሪዎች በራሳቸው ወይም በሌሎች ሰዎች ሂስ በቀላሉ ሊወድቁ ይችላሉ። በመሆኑም ይህን ጭንቀት በመቀነስ ረገድ የማስተማሪያ ዘዴዎች ቀላል የማይባል ሚናን ይጫወታሉ።» በማለት ይገልጻል።

### 2. መነሳሳትን መጨመር

ብዙ መምህራን የመነሳሳት ትርጉም ውስብስብ እንደሆነ ይገልጻሉ። ለምሳሌ ሲዘርስና ዶርኒይ(2005)፣ ፊልድማን(1997)፣ ማስጎሬትና ጋርድነር(2003)ና ስፖልስኪይ(2000) ተጠቃሽ ናቸው። በመሆኑም መነሳሳት «የሚታ አዕምሯዊ(meta Conginative) አላባ በመሆኑ ራስን በመቆጣጠር የመማር ሒደት(Self regulatory) ከፍተኛ ሚናን የሚጫወት ነው።» በማለት አምሌይና ቻሞት(1990:160) ጆንስ(1987)ን በመጥቀስ ይገልጻሉ። በታላሚው ቋንቋ የተማሪዎችን ብቃት በማጎልበት ከፍተኛ ተጽእኖ እንደሚያሳድር ውልፎልክ(2004:42) ጋርድነር(1989)ንና ሌሎችን ጠቅሶ ገልጸዋል። ስለሆነም «የመማር ተነሳሽነት የተማሪዎችን ክህሎት ለማጎልበት አስፈላጊና ቀዳሚ ነገር ነው።» በማለት አሜልይና ቻሞት(19:184) ፓሪስ(1988)ን ጠቅሰው ይገልጻሉ።



ማዬርስ(1999:65) ኩንዳ(1990)ን በመጥቀስ «ሙከራዎች እንደሚያረጋግጡት የመነሳሳት ሞተር የአዕምሮ ማሸናፊን ሐይል ነው» በማለት አስቀምጧል።

በቋንቋ መማር መነሳሳት ያለው ሐይል የላቀ ነው። በመጀመሪያ ደረጃ በተማሪው የመማር ምርጫ ላይ የተመሰረተ ነው። እንደ ኦክስፎርድ(1990:13)እንደሚያመለክቱት ከፍተኛ መነሳሳት ባላቸው ተማሪዎች ጥቅም ላይ ሚውሉ ዘዴዎች ጥቂት ነሳሽነት ባላቸው ተማሪዎችን ለማስተማር ከዋሉት ዘዴዎች ይልቅ በከፍተኛ ጠቃሚ ሆነዋል።» በማለት ይገልጻሉ። ይህንኑ ሐሳብ ሲያጠናክሩም «ለግለሰባዊ ተግባራት አዲስ ቋንቋን የሚማሩ ተማሪዎች ለድግሪ ማሟያነት ከሚማሩ ተማሪዎች በላይ የተለያዩ ዘዴዎችን ይጠቀማሉ።» በማለት ያስረዳሉ። እነደ ቬሐን(1989) የመማር ማስተማር ሁኔታዎች የተማሪዎች መነሳሳት ላይ በእጅጉ ተጽእኖ ያሳድራሉ። በመሆኑም የመጻፍ ማስተማሪያ ዘዴዎች የተማሪዎችን መነሳሳት በመጨመር ረገድ ሚና ማረጋገጡ አንዱና ዋና ጉዳይ ነው።

**3. በራስ መኮራትን መጨመር**

ለከፍተኛ የትምህርት ውጤት አዎንታዊ ተጽእኖ ከሚያሳድሩት አንዱ በራስ መኮራት ነው። የራሱን ሚና እንደተጫወተና አብዛኞቹ የስነልቦና ባለሙያዎችም ይህንን ሚናውን አመስግነዋል። እውነታውም በራስ መኮራትና በትምህርት ውጤት መካከል አዎንታዊ ተዛምዶ እንዳለ ይጠቁማሉ። እንደ ማዬርስ(1999:22) «ከፍተኛ በራሳቸው የሚኮሩ ተማሪዎች በራሳቸው ከማይኮሩ ተማሪዎች በተሸለ ሁኔታ ከፍተኛ ውጤትን አስመዝግበዋል። የተማሪው የክፍል ውስጥ አስተዋጽኦ መጠን ተማሪው ስለራሱ ጥሩ ምስል እንዲኖረው ይመራል።» በማለት ይገልጻሉ።

የትምህርት ውጤት አንድም በራስ መኮራት ውጤት ሲሆን፤ መንስኤም ነው ለማለት ማዬርስ(1999:22) «ከፍተኛ የትምህርት ውጤት ስለራስ ምስል ሁኔታዎችን ይፈጥራል።» በማለት ይገልጻሉ። ይሁንና ማዬርስ(1999:22) እነ አጎስተነሊና ሌሎች(1992)፣ ብራዎንስንና ጋላገር(1992)ን በመጥቀስ አዎንታዊ ጎን እንዳለው ሁሉ አሉታዊ ጎንም እንዳለው ያስረዳል። አዎንታዊ ጎንም እራስን በማጋነን ከሌሎች የበላይነት ስሜት እንዲሰማን በማድረግ ሌሎችን ከራሳችን በታች እንድንቆጥር ያደርጋል። ይህ ብቻ ሳይሆን በተማሪዎች ዘንድ ተቀባይነትን ማጣት በራሱ በራስ መኮራትን ይቀንሳል በማለት ያስረዳሉ።

በመሆኑም የመጻፍ ማስተማሪያ ዘዴዎች የተማሪዎችን በራስ መከራትን በማሳደግ ተማሪዎችን ለጥሩ መጻፍ ሊያበቁቸው እንደሚገባ ማየርስ (1999:42) ይጠቅሳሉ። በተመሳሳይም ወ.ል.ፎ.ልክ(2004) የመጻፍ ማስተማሪያ ዘዴዎች በተማሪዎች በራስ መከራት ላይ አዎንታዊ ተጽእኖ ሊኖራቸው እንደሚገባ ይመክራሉ።

#### 4. በራስ መተማመንን ማሳደግ

ከፍተኛ በራስ መተማመንና መከራት ለቋንቋ መማር ስኬታማነት አስፈላጊ ነገሮች እንደሆኑ የተለያዩ ሙህራን ይገልጻሉ። ከእነዚህም ኔማን(195:5) የተማሪዎች በመጻፍ አቅማቸው መተማመን የመጻፍ አቅማቸውን በማጎልበት ረገድ ያለውን ሚና ሲገልጹ «ጥሩ መጻፍ የመጻፍ እውቀትና ይህንን እውቀት የምንለማመድበትን በራስ መተማመንን ይፈልጋል። ስለሆነም ጽሁፌ አያምርም ብለው ስኬታማ ጸሐፊ አይሆኑም። በተቃራኒው ጽሁፌ ያምራል ብለው ያመኑት ደግሞ ጥሩ ጸሐፊ ይሆናሉ።» በማለት ያስገነዝባሉ።

ስለሆነም «የመጻፍ ማስተማሪያ ዘዴዎች በራስ መተማመን ላይ ያላቸው ተጽእኖ የተማሪዎችን ተሳትፎ በማሳደግ በመጻፍ ላይ በራስ መተማመናቸውን ሊያጎለብቱ ይገባል።» በማለት ክሪስቲሰን(1990:146) ይገልጻሉ። ተማሪዎች ክፍል ውስጥ የሚያደርጉት ተሳትፎ በመምህራቸውና በቢ.ጤዎቻቸው ከፍተኛ ተቀባይነትን እንዲያገኙ ስለሚያደርጋቸው በመማር ስኬታማ ስሜት እንዲሰማቸው ያደርጋል።

#### 2.1.3 ተማሪዎችን በመጻፍ ማጎበዝ

የመጻፍ ማስተማሪያ ዘዴዎችን አሳታፊነት፣ አስደሳችነትና ጭንቀትን ቀናሽነት ለስኬታማ ቋንቋን መማር ያላቸው አስተዋጽኦ ከፍተኛ ነው። የተማሪዎችን የመጻፍ አቅምን ከማጎልበት አንጻር የሚወሰኑ ሊሆኑ እንደሚገባ አምሌይና ቻሞት(1990) ስላቪን (1980)ን ጠቅሰው ይገልጻሉ። ከዚህም በተመሳሳይ ሪቻርደስና ሮጀርስ(2001:195) የመጻፍ ማስተማሪያ ዘዴዎች ጠቀሜታነትን ኤምሲገራውንቲ(1989)ን ጠቅሰው እንደሚከተለው ዘርዘረዋል።

1. የሁለተኛ ቋንቋ ልምዶችን ድግግሞሽና አይነትን ይጨምራሉ።

2. አዕምሯዊ እድገትን በመደገፍና የቋንቋ ክህሎትን በማመቻቸት የቋንቋ አጠቃቀምን ይጨምራሉ።

3. ቋንቋን ከይዘት ተኮር መማር ጋር የማቀናጀት እድልን ይፈጥራሉ።

4. የቋንቋ መነቃቃትን ለመፍጠር ከፍተኛ አይነት ያላቸውን ቁሶችን የማካተት እድልን ይፈጥራሉ።

5. መምህሩ የተለያዩ ሙያዊ ክህሎቶችን እንዲካን እድል ይፈጥራሉ።

6. ተማሪዎችን ቃላትን፣ ዐነገርንና አንቀጽን ጥሩ አድርጎ በመጻፍ ለጥሩ ድርሰት ጸሐፊነት ያበቃሉ።

### 2.1.5 የመጻፍ ትምህርት ማስተማሪያ ዘዴዎች

ዲስኤቢሊት ይ ፕሮግራም ዳይሬክቶሬት (2007:27-57)፣ ዩሐንስና ሌሎች(1994:144) እና ሱዛን(2001:29) እንደገለጹት ከላይ የተጠቀሱትን የመጻፍ ማስተማሪያ ዘዴዎች ንድፈሐሳቦችን መሠረት አድርገው የተፈጠሩት የመጻፍ ማስተማሪያ ዘዴዎችን ተጠቅሞ የተማሪዎችን መጻፍ ከሚያዳብሩት ዘዴዎች የሚከተሉትን ተጠቃሽ ናቸው።

#### 2.1.5.1 በቁጥጥር የመጻፍ ዘዴ

ዩሐንስና ሌሎች (1994:142) ዴቪድ ክሮስ(1991)ን ጠቅሰው ስለዚህ የመጻፍ ማስተማሪያ ዘዴ የሚከተለውን ዝርዝር አቅርበዋል። የመጻፍ ትምህርቱ ውጤት ሙሉ በሙሉ ምን እንደሚሆን በቅድሚያ የሚታወቅ ሲሆን የማስተማሪያውን ዘዴ “በቁጥጥር መጻፍን ማስተማር” እንላለን። የተጻፈን የሚገለብጡበት ወይም በቃል የተነገርን የሚጽፉበት ክንውን ለተማሪዎች ሊሠጥ ይችላል። የትምህርቱ ውጤት በቅድሚያ የሚታወቅ(የሚተነበይ) ነው ሲባል ተማሪዎች ሲገለብጡ ወይም በቃል መጻፍ ስራ ሲሰሩ ሊሳሳቱ ይችላሉ ብለን የምንችላቸውን የፊደል ቅርጾች(የሐምሳና የግእዝ፣የሳልስና የሳድስ፣ የ«ፍ»፣ የ«ና»፣ የ«ለ»ና የ«ዘ» ድምጾች ወዘተ) ሊኖሩ እንደሚችሉ ይጠበቃል። ስለቃላት፣ ዐነገሮች፣ አንቀጾች እና ስርአተ ነጥቦች ባህሪና እውቀት እንዲኖራቸውና እንዲለማመዱ ማድረግ ያስፈልጋል።

የዚህ ማስተማሪያ በጎ ጎኑ ውጤቱ በቅድሚያ የሚታወቅ(የሚጠበቅ) በመሆኑ የተማሪዎች መልስ ልክ ወይም ስህተት መሆኑ በፍጥነት ለመንገር ወይም የእርማት ሥራ ማካሄድ

አያስቸግርም። በተጨማሪም ሁሉን ተማሪ ስለሚያሳትፍና እጃቸውን ለማፍታታትና ክሂላቸውን ለማሳደግ ጠቃሚ ነው።

ደካማ ጎኑ ውጤቱ በቅድሚያ የሚታወቅ በመሆኑ የተማሪውን የግል አስተያየት አይሻም፤ ያሰለቻልም። በዚህ ዘዴ ስር ሊቀርቡ የሚችሉ ክንውኖች እንደሚከተለው ተዘርዝረዋል።

**ሀ.አይቶ የመገልበጥ ክንውን**

በመጻፍ ትምህርት ይህ ቀላል ስራ ሊመስል ይችላል፤ ግን ተማሪዎች አስተውለው መገልበጥ ካልቻሉ ትርጉም የሌለው ወይም ያልተፈለገ ትርጉም ሊፈጥር ይችላል። የስርአተ ነጥብ አጠቃቀምንም በዚህ ስር ማካተት ይቻላል።

**ለ.የተሳሳተ ጽሁፍ ሰጥቶ ታርሞ እንዲገለበጥ ማድረግ**

ይህ ክንውን የሚሠጠው በመጻፍ ሐሳብን ለማቅረብ የሚረዱ የቃላትና የሰዎስው እውቀት እንዲኖራቸው በማሰብ ሊሆን ይችላል። በአንድ ክፍል ደረጃው ክንውኖቹ ቀላልና ጠንክር ያሉ ሊሆኑ ይችላሉ። ለምሳሌ «አይሮፕላኖቹ በሰማይ ላይ ሲሸከረከር አየሁት።» የሚለውን ዐ.ነገር አስተካክለውና በቃላት መሀል የሚኖረውን ርቀት ጠብቀው እንዲጽፉ ብናደርግ በቁጥጥር እያስተማርናቸው ነው ያለነው።

**ሐ. ክፍት (ባዶ) ቦታ ሙላ ክንውን**

ክፍት ወይም ባዶ ቦታ ሙላ ክንውን የሚባለው በአንድ ምንባብ ውስጥ ስድስት ወይም ሰባት ቃላትን እየዘለሉ ክፍት ቦታ በመተው ተማሪዎቹ ከምንባቡ ድባብ ተነስተው ክፍት ቦታዎችን እንዲያሟሉ ወይም አማራጮች ተሰጥተዋቸው ከአማራጮቹ እየመረጡ የሚያውሉበት ክንውን ነው። ቃላትንና ሰዎስውን የማስተማር አላማ ሊኖረው ሲችል እንዲሁም አሙዋልተው ሲገለብጡ የእጅ ጽህፈታቸውን በአላማ ሊያሻሽሉ ይችላሉ።

**መ.በቃል መጻፍ ክንውን**

የዚህን አይነት ክንውን ተማሪዎች ከብጤዎቻቸው ወይም ከቡድን አባላት ጋር ሆነው ሊሰሩ ይችላሉ። አንዱ ተማሪ ከመማሪያ መጽሀፍ፣ ከጋዜጣ፣ ከመጽሕፍት፣ ከበራሪ ጽሁፎች ወዘተ ብጤውን ወይም የቡድን አባላቱን እንዲያጽፍ በማድረግ ከዚያ በስርአት መተራረምና

በመጨረሻ ጽሁፉን እያዩ አስተካክለው እንዲጽፉ ማበረታታት የመምህሩ ተግባር መመሪያ መስጠትና እየተከታተለ ማቃናት ይሆናል።

**ፈ.የቅነሳ ክንውን**

በአንድ አንቀጽ ወይም ምንባብ ውስጥ አስፈላጊ ያልሆኑ የቃላት ድራቆችን ወይም ያለ አገባብ የተደጋገሙ ቃላትን አስወጥተው የተስተካከለውን ሐሳብ በጽሁፍ እንዲያቀርቡ ተማሪዎችን ማዘዝ ነው። የቃላትና የሰዎስው እውቀት ከማግኘታቸውም በላይ የጽህፈትን የእምቅነት ባህሪ ሊለማመዱ ይችላሉ።

**2.1.5.2 ምሪት የመጻፍ ዘዴ**

ግርሀምና ሀሪስ (2001:74-84) እንደ ገለጹት የምሪት የመጻፍ ዘዴ ሞዴላዊ የመጻፍ ዘዴ ሲባል ተማሪዎች የቋንቋ እውቀት፣ የቃላት አጠቃቀምና የተለያዩ ገጸ ጽሁፋዊ አወቃቀሮችን እንዲያውቁ ይረዳል። ዮሐንስና ሌሎች (1994:144) ዴቪድ ክሮስ (1991)ን ጠቅሰው እንደገለጹት ይህ ዘዴ መሠረት የሚያደርገው ናሙና የሚሆን ጽሁፍ ለተማሪዎች አስተዋውቆ ተመሳሳይ የጽሁፍ ስራ እንዲሰሩ ማድረግ ነው። ምክንያቱ ተማሪዎች ናሙናዎችን እያዩ የራሳቸውን የሐሳብ ገጠመኝ በራሳቸው አባባል የሚገልጹበት ስለሆነ ነው። ትኩረቱ በድርሰት አይነት፣ በሐሳብ አደረጃጀት፣ በሐሳብ መሰናሰል ወዘተ ላይ ሊሆን ይችላል። ለምሪት መጻፍ መነሻ የሚሆኑ ሌሎች የመጻፍ ስራዎችና የእይታ ምንባቦች ሊቀርቡ ይችላሉ። የምሪት ጽሁፍ ስልታዊ ክንውኖቹም እንደሚከተለው ተዘርዝረዋል።

**ሀ.ማጠቃላይ የመስጠት ክንውን**

አንድ የጽሁፍ ምንባብ አንብበንላቸው ወይም ራሳቸው አንብበው የተረዱትን ጠቅለል አድርገው በራሳቸው አባባል እንዲያቀርቡ መጠየቅ። ፍሬ ነገርና የሐሳብ ቅደም ተከተል እንዲጠበቅ ስለቃላት አመራረጥ፣ የዐ.ነገር አሰካክና የስርአተ ነጥብ አጠቃቀም ትኩረት ሊሰጥበት የሚገባው ነው።

**ለ.ማስታወሻ መያዝ**

ከቋንቋ ትምህርት ውጭ በህብረተሰብ፣ በሳይንስና በስታቲስቲክስ ትምህርት በመምህራቸው ገላጻ ሲደረግላቸው ማስታወሻ ይዘው ለቋንቋ መምህር እንዲያሳዩ ማድረግ ወይም በያዙት

የጽሁፍ ማስታወሻ ላይ ከብጤዎቻቸውና ከቡድን አባላት ጋር የጽህፈትን ባህሪ ጠብቀው ስለመጻፋቸው እንዲወያዩ ማድረግ። በውይይታቸው መጨረሻ የጋራ ማስታወሻ እንዲያዘጋጁ ማሰራት።

**ሐ.ለደብዳቤ መልስ የመጻፍ ክንውን**

አንድ የደብዳቤ ናሙና ለተማሪዎች አቅርቦ ምናባዊ የሆነ መልስ እንዲጽፉ መድረግ። የደብዳቤ ቅጽን፣የቃላት አመራረጥን፣ የሐሳብ አደረጃጀትን ወዘተ በበተመለከተ ክትትል ማድረግና ማቃኛ መስጠት ከመምህሩ ይጠበቃል።

**መ.ጅምር ሐሳብ የማስጨረስ ተግባር**

አንድ ጅምር ዐ.ነገር ወይም አንቀጽ ሰጥቶ ተማሪዎች ጅምሩን ሐሳብ መሠረት በማድረግ ከራሳቸው ሐሳብ አፍልቀው እንዲጨርሱ መጠየቅ ነው። አላማውም ጅምሩን ሲጨርሱ የጽህፈትን ስርአት ጠብቀው መጻፋቸውን ለማየትና ጥሩ ከሰሩ ለማበረታታት፣ችግር ካለባቸው ለማስተካከል ነው።

**ሠ.የዕለት ተእለት መዝገብ የመያዝ ክንውን (diary)**

ተማሪዎች በእለት ተእለት ያጋጠማቸው ዋና ዋና ነገር መዝገበው እንዲይዙና የወሩን ወይም የሴሚስትሩን ለክፍል ጓደኞቻቸው እንዲያቀርቡ በማድረግ ጥሩ የጽህፈት ልምድ እንዲያዳብሩ ልንረዳቸው እንችላለን። ይህ ባህሪ በሀገራችን ያልተለመደ ቢሆንም ማለማመዱ ተገቢ ነው። የጽሁፍ ስርአት ጠብቀው መጻፋቸውን መከታተል ሊዘነጋ አይገባም።

**ረ.ካርታዎችን፣ ግራፎችንና የስታቲስቲካዊ ዳታዎችን በጽሁፍ ተንትኖ የማቅረብ ክንውኖች**

ለምሳሌ ኤድስ በኢትዮጵያ ከተከሰተ ጀምሮ በየአመቱ የኤድስ ህመማንና የሙዋቾችንም ቁጥር የሚያሳይ ሰንጠረዥ በማቅረብ የመጨረሻዎቹን አመታት ክስተት እያሰቡ የግል አስተያየታቸውን እንዲያቀርቡ፣ እንዲወያዩበትና በጋራ የሚስማሙበትን አቀናጅተው እንዲጽፉ ብናደርግ የጽህፈትን ክሂል ማዳበር ይሆናል።

### 2.1.5.3 ነጻ የመጻፍ ዘዴ

እንደግርግርግና ሀሪስ(2001:74-84) ተማሪዎች አይነታዊ ጽሁፎችን በማካተት የጽሁፈት ክህሎት ብቃታቸውን እንዲያሳዩ እድል የሚሰጥ የጽሁፈት ስልት ነው። እንደሱዛን(2001:29) ይህ የአጻጻፍ ስልት በወረቀት ከራስ በራስ እንደሚደረግ ቃለ ምልልስ ነው በማለት ይገልጻሉ። ምክንያቱም በነጻ ጽሁፈት ተማሪዎች ስለርእሱ ብቻ በማሰብ ማንኛውንም ነገር መጻፍ ይጠበቅባቸዋል። ቢያንስ ለተወሰኑ ደቂቃዎች ምንም ማቆሚያ በሌለው ሁኔታ ይጽፋሉ። ስለምንም ነገር ሳይጨነቁና በመሀሉም ሐሳብ ሳይገባቸው፤ እናም ስለትክክለኛ ሰዋሰው፣ የቃላት ትክክለኛ ፊደል አጣጣል ሳይጨነቁ በቃ መጻፍ ብቻ ነው የሚጠበቅባቸው። እንደ ዩሐንስና ሌሎች(1994:144) የመምህሩ ተግባር ተማሪዎች የጻፉትን ጽሁፍ ከብጤዎቻቸው ጋር በመሆን ወይም በቡድን እየተወያዩ ርዕሱ የጠበበ መሆኑን፣ የሐሳብ አደረጃጀቱን፣ የቋንቋ አጠቃቀሙን፣ የቃላት አጠቃቀሙን፣ የስርአተ ነጥብ አጠቃቀሙን...እያነሱ እንዲወያዩ በማድረግ በቸገራቸው(ባልተሰማሙበት ነገር ላይ) ምክሩንና እገዛውን የሚጠይቁበትን ሁኔታ ማመቻቸት ይሆናል። በዚህም ትምህርቱን በተማሪው የተማከለ ማድረግ ይቻላል። ይሁንና እንደሌሎቹ የጽሁፈት ማስተማሪያ ስልቶች ዝርዝር ክንውኖች አልተቀመጡለትም።

### 2.1.5.4 ሒደታዊ የመጻፍ ዘዴ

ሰለሞን ዩሐንስና ሌሎች (1994:145) ዶናልድ ሙሌይ(1982)ን ጠቅሰው እንደገለጹት ሂደታዊ የአጻጻፍ ዘዴ በሦስት ደረጃዎች ውስጥ እንደሚያልፍ ያመለክታል። ብዙዎች ጸሐፊዎች የሚጠቀሙበት የአጻጻፍ ዘዴ ነው። የታሰበበት የመጻፍ ስራ ወደኋላ ተመልሶ ሳይታይ እንደተጀመረ ቀጥሎ አንድ ቦታ ሲደርስ የሚያበቃ አይደለም። የጻፍነው ጽሁፍ ወደተደራሲ ከመድረሱ በፊት መላልሰን የምንመለከተው መሆን አለበት። ሂደታዊ ጽሁፉን ተግባር ለተማሪዎች ማስተዋወቅንና ማለማድድን ብሎም መከታተልንና ማቃናትን ይመለከታል። በዚህ የማስተማር ዘዴ ተማሪዎች የጽሁፍ ስራቸውን ከላይ እንደተጠቀሰው በሦስት ደረጃዎች ውስጥ እንዲያሳልፉ ይጠበቃል። እነዚህም እንሚከተለው ተዘርዝረዋል።

**ሀ.የቅድመ መጻፍ ደረጃ**

በዚህ ደረጃ ርዕስ የሚመረጥበት፣ የሚጠብቀው እና ሐሳብ ከሰው፣ ከመጻፍትና ከራስ የሚሰበሰብበትና የሚፈልቅበት ነው። የተሰበሰበውም ሐሳብ በቅድመ ተከተል የሚደራጀብት ነው። ይህ ደረጃ ስለርዕሱ ስለሚጻፍበት አላማ (ለመንገር፣ ለማግባባት፣ ለማስደሰት፣ ሰዋስዋዊ ልምድ ለማካፈል/ ስለተደራሲው .....ጸሐፊው የሚያሰላስልበት ነው።

**ለ.የመጻፍ ደረጃ**

ነጻ የሆነ የመጻፍ ደረጃ ነው። በቅድመ ጽህፈት ደረጃ ጸሀፊው ያሰላሰለበትን ነገር መሠረት አድርጎ በቅድመ ተከተል ያደራጀውን ሐሳብ የሚጽፍበት ነው። በዚህ ደረጃ ስለሐሳብ ትክክለኛነት፣ ስለስርአተ ነጥብ፣ ስለዐ.ነገር፣ ስለቃላት፣ አንቀጽ...ዝርዝር ነገሮች ትኩረት የሚደረግበት አይደለም። በአስተዋጽኦ እየተመሩ ዝም ብሎ የሚጻፍበት ነው። ምክንያቱም እነዚህን ነገሮች ጸሀፊው ለወደፊት ሊያስተካክላቸው ስለሚችል ነው።

**ሐ.ድህረ መጻፍ ደረጃ**

ይህ ደረጃ በመጻፍ ደረጃ የተጻፈውን ጽሁፍ ጸሀፊው ተመልሶ የሚመረምርበትና የሚያስተካክልበት ነው። ስርዝ ድልዝ መጫት.... ይኖራል።

በድህረ መጻፍ ደረጃ ጸሀፊው ስለጽሁፉ ይዘት የሐሳብ አደረጃጀት፣ ስለቃላት፣ ዐ.ነገር፣ አንቀጽ፣ ስርአተ ነጥብ፣ ስለተደራሲው የጽህፈት ባህሪ እያሰበ የሚጽፍበት ይሆናል። ጸሀፊው በዚህ የጽህፈት ደረጃ ላይ እያለ ወደቅድመ ጽህፈትና የጽህፈት ደረጃ እየተመለከተ እንደገና ደግሞ ወደ ደረሰበት ጽህፈት ደረጃ እየሄደ ይጽፋል። የአጻጻፉን ስልት ሂደታዊ የሚያሰኘውም ይኸው ወደኋላና ወደፊት እያሉ መጻፍ ነው። በዚህ የአጻጻፍ ስልት ወደፊትና ወደ ኋላ እየተባለ ሲሰራ ሐሳብ እንዴት ግልጽ ሊሆንና ሊጠራ እንደሚችል ዮሐንስና ሌሎች (1994:146) ዶናልድ ሙሌይ(1982)ን ጠቅሰው በሚከተለው ስዕላዊ መግለጫ ገልጸዋል።



አንደኛ ረቂቅ	ሁለተኛ ረቂቅ	ሦስተኛ ረቂቅ	አራተኛ ረቂቅ
	አሰብ(exploration)		ግልጽት(classification)
ማሰላሰል	ማሰላሰል	ማሰላሰል	ማሰላሰል
ማርቀቅ	ማርቀቅ	ማርቀቅ	ማርቀቅ
መከለስ	መከለስ	መከለስ	መከለስ

ማሰላሰል ቅድመጽህፈት ደረጃን፣ ማርቀቅ የጽህፈት ደረጃን፣ መከለስ ድህረ ጽህፈት ደረጃን ይወክላል። እንግዲህ በሂደታዊ የአጻጻፍ ስልት የሚጠቀም ሰው በእነዚህ ሦስት ደረጃዎች በኩል ሲጽፍ የጽሁፉ ሥራ አበቃለት ማለት አይደለም። በስዕላዊ መግለጫው ውስጥ እንደምንመለከተው በእነዚህ ሦስት ደረጃዎች ውስጥ ሲያልፍ ጸሀፊው አንደኛ ረቂቅ ነው የሰራው። ከአንደኛው ረቂቅ ዝቅ ብለን ስዕሉን ብንመለከት የታሰበው ሐሳብ ብዙ ነው። ከመብዛቱም የተነሳ የሐሳብ መጨናነቅ አለና ግልጽት የሚለውን ክፍል ስናይ ትንሽ ነው። አላማችን ደግሞ ሐሳብ ግልጽ እንዲሆን ነው። ስለዚህ ሁለተኛውን፣ ሦስተኛውን፣ አራተኛውንና ሌሎች ረቂቆችንም ከስዕላዊ መግለጫው እንደሚታየው ደጋግመን፣ ጨምረን የራሳችንን ስራ ስንሠራ የሚታሰሰው ነገር እያነሰ(አራተኛው ረቂቅ ላይ ያለውን ስፍራ ተመልከት) የሐሳብ ግልጽነቱ እየሰፋ ይሄዳል።

ከልምድ እንደሚታየው ተማሪዎች የመጻፍ ስራቸውን ለመምህሩ የሚሰጡት በአንደኛ ረቂቅ ደረጃ ላይ እያለ ነው። የሂደታዊ ዘዴ ስልት የሚነግረን ግን ተማሪው በግሉና ከሌሎች ጓደኞቹ ጋር ሆኖ በተለያዩ ረቂቆች ውስጥ ስራውን አሳልፎ ማቅረብ እንዲችል በማድረግ ክሂሉን እንዲያዳብር መርዳት እንደሚቻል ነው። ተማሪዎች እንደመመሪያ የሚጠቀሙበትን ነገር አዘጋጅቶ መስጠት በግልና በቡድን ሲሰሩ ይጠቅማቸዋል።

**2.1.6 የመጻፍ ትምህርት ማስተማሪያ ዘዴዎች ስልተ አተገባበር**

የጽህፈት ማስተማሪያ ስልቶቹ አተገባበር ድርጊታዊ ምርምርን የተከተለ ነው። ምክንያቱም እንደ ሆፕኪንስ (1993:45) የጽህፈት ማስተማሪያ ስልቶቹ ስልታዊ አተገባበር ከተማሪዎቹ የጽህፈት ክሂል ውጤት አንጻር የሚመዘን በመሆኑ በተቀናጀ የክፍል ውስጥ አተገባበር ሊከናወን ችሏል። በመሆኑም እያንዳንዳቸው ለደረጃቸው የሚመጥኑ ግንኙነት ያላቸውን ዘሮች ቅደምተከተላዊ ትግበራዎችን በሚከተለው መንገድ ተከንውነዋል።

**ሀ. ማቀድ**

ስልታዊ አተገባበሩ ሲታቀድ የሚከተሉት ነጥቦች ተካትተዋል።

**አንድ**

- I. ቁሶችን(ሞዴል ጽሁፎችን)ማዘጋጀት
- II. እቅድ ማዘጋጀት
- III. የድርጊቱን አፈጻጸማዊ ደረጃዎችን መንደፍ

**ሁለት**

የተማሪዎችን ነጥብ መያዣ ከነስማቸው ማዘጋጀት

**ሦስት**

የትምህርት መርጃ መሣሪያዎችን ማዘጋጀት

**አራት**

የክፍል ውስጥ ምልክታ ማመሳከሪያ ቅጽ ማዘጋጀት

**አምስት**

ፈተና ማዘጋጀት።

## ስድስት

እንደ ዴላ ፓዝና ግርሐም (1997:174) እያንዳንዱ የጥናቱ ተሳታፊ ከ45-50 ደቂቃ በትምህርት ቤት ውስጥ ከ4-8 ክፍለ ጊዜ ባላነሰ ሁኔታ በዘዴዎቹ ይማራሉ። በዚህም ጥናት አራቱም የመጻፍ ማስተማሪያ ዘዴዎች አምስት አምስት ክንውን ሰላላቸው የእያንዳንዱ ዘዴ የጥናት ተሳታፊዎች ለአምስት ቀን በዘዴዎቹ ለ50 ደቂቃ ያህል ተምረዋል።

## ለድርጊት

1. በዘዴዎቹ ማስተማር
2. ምልክታ ማድረግ።
3. መረጃ ትንተና።
4. ውጤት ገለጻ።

የዘዴዎችን አተገባበራዊ ሂደትና ድርጊት ደረጃ በደረጃ ለማካይሄድ ታቅዷል። በመሆኑም ቅደም ተከተላዊ ቅንጅቱም በሚከተለው የኡስማህንቱ ሀሰናህ (2012:56) የመስመር ስዕል (Diagram) ሞዴል ናሙናን በማሻሻልና ከዚህ ጥናት ጋር በማጣጣም የመጻፍ ማስተማሪያ ዘዴዎቹን አተገባበራዊ ቅደም ተከተል እንደሚከተለው ተገልጾል።

# 1. በቁጥጥር መጻፍ ዘዴ ክንውኖች

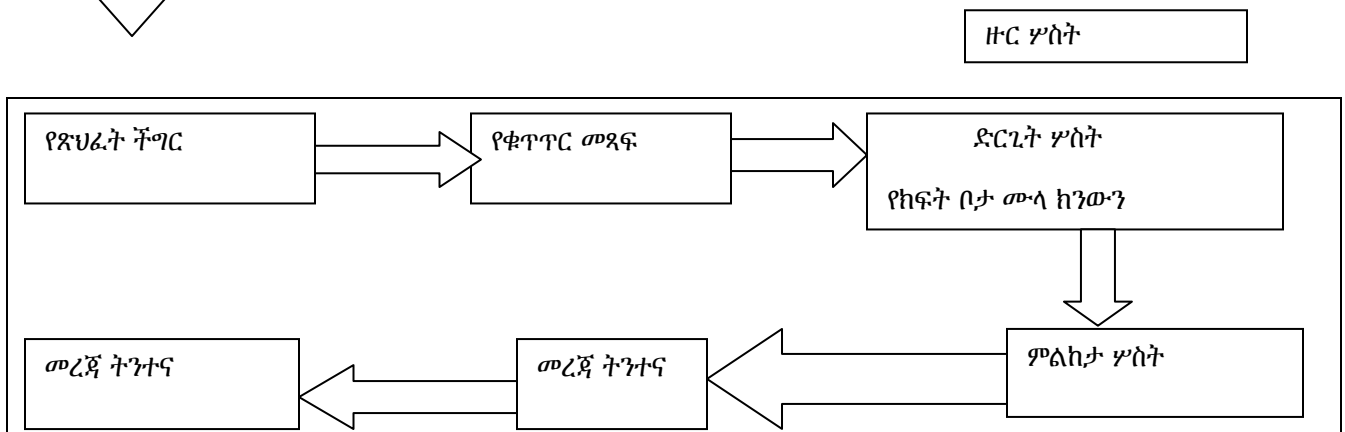
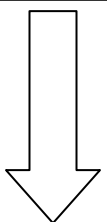
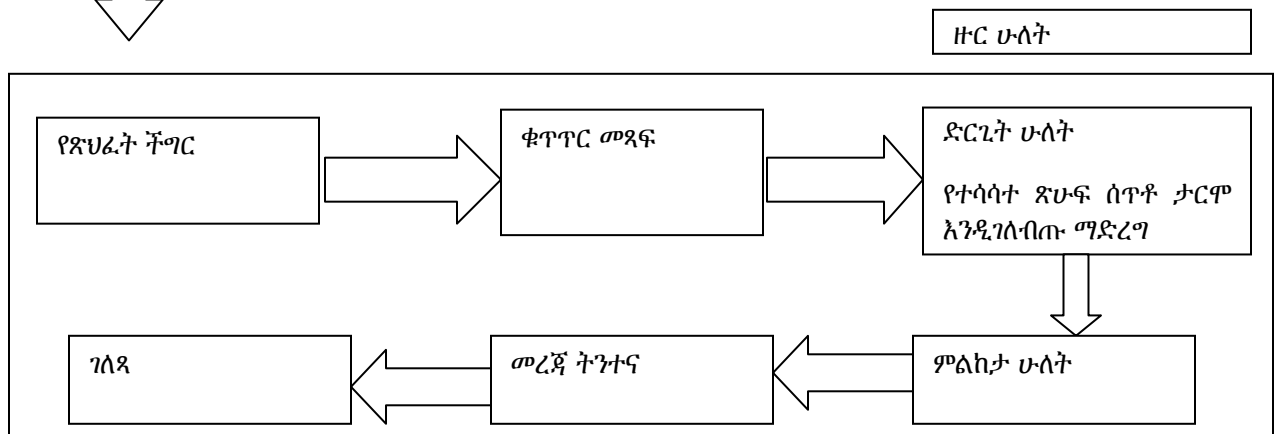
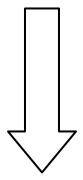
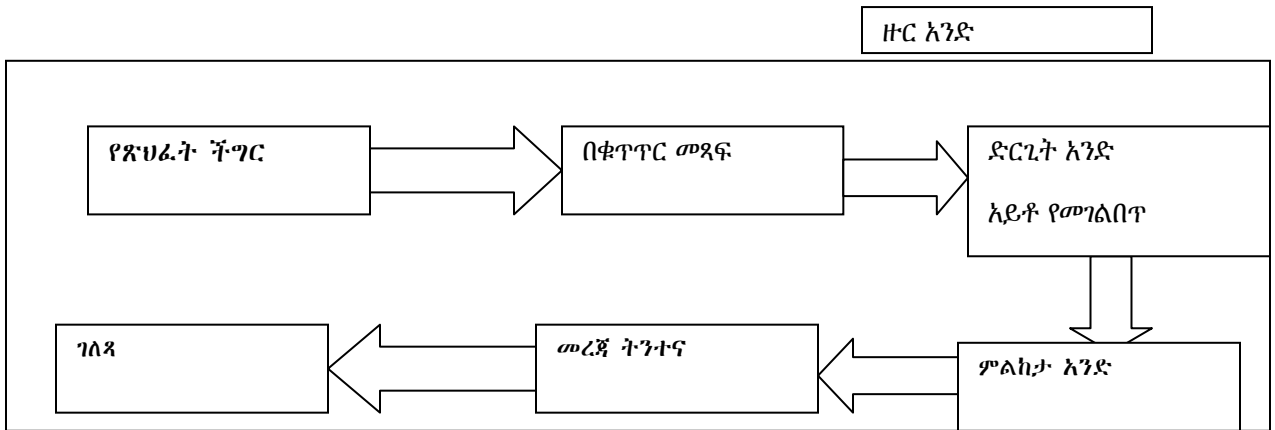

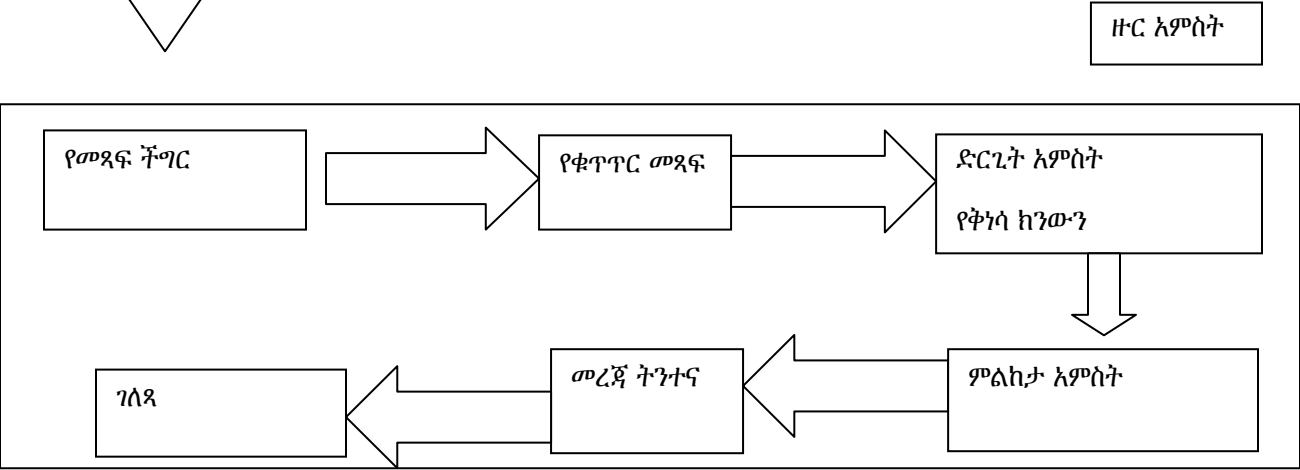
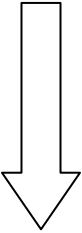
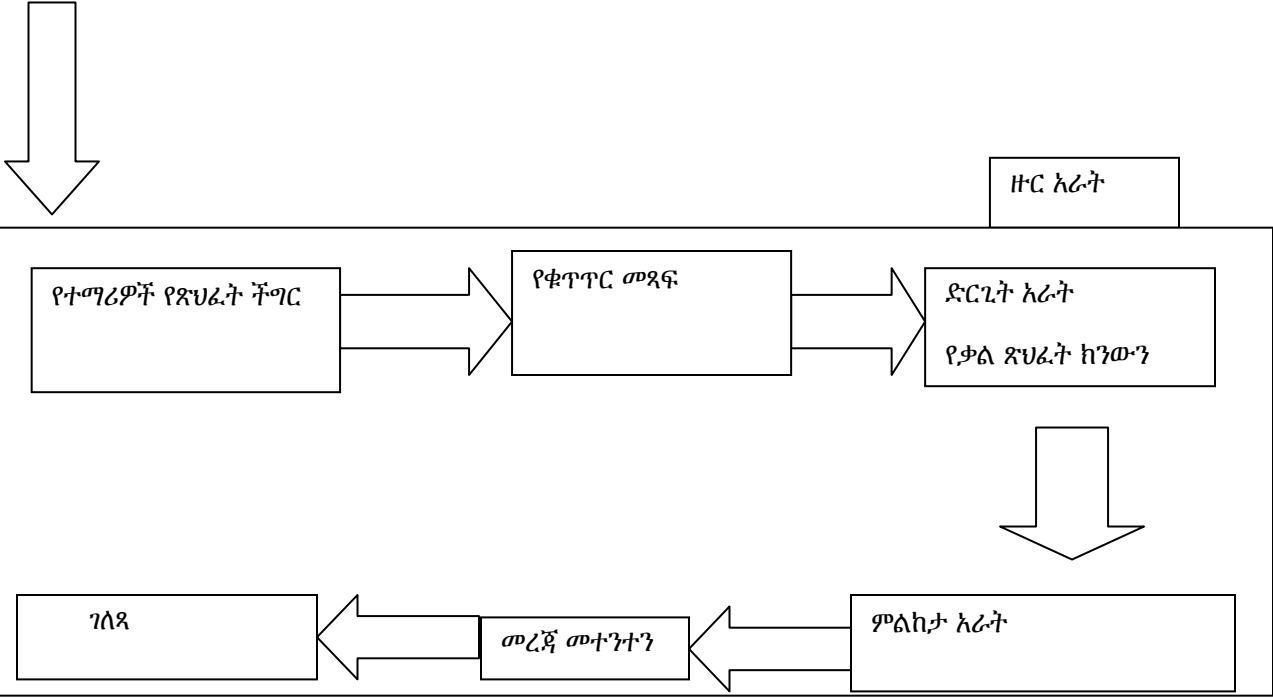

**2.የመር መጻፍ ዘዴ ክንውኖች**

**ዙር አንድ**

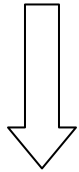
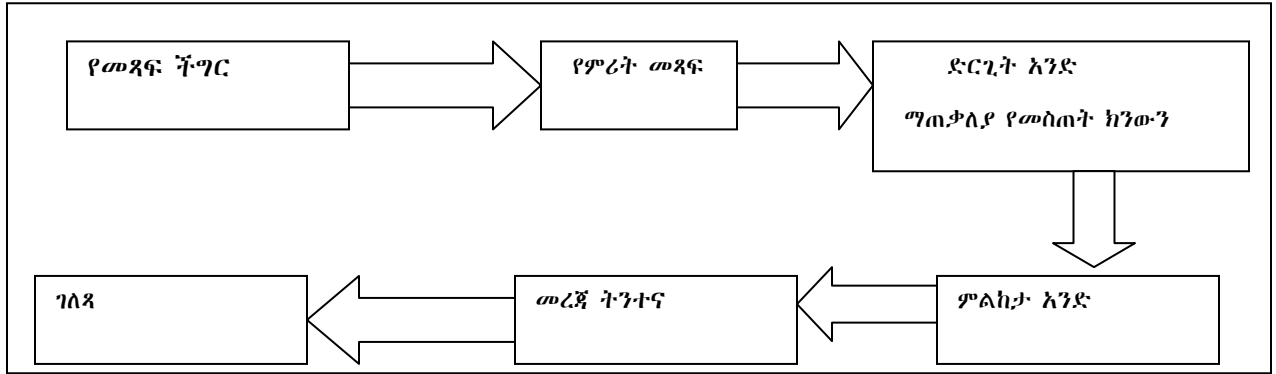

**ዙር ሁለት**

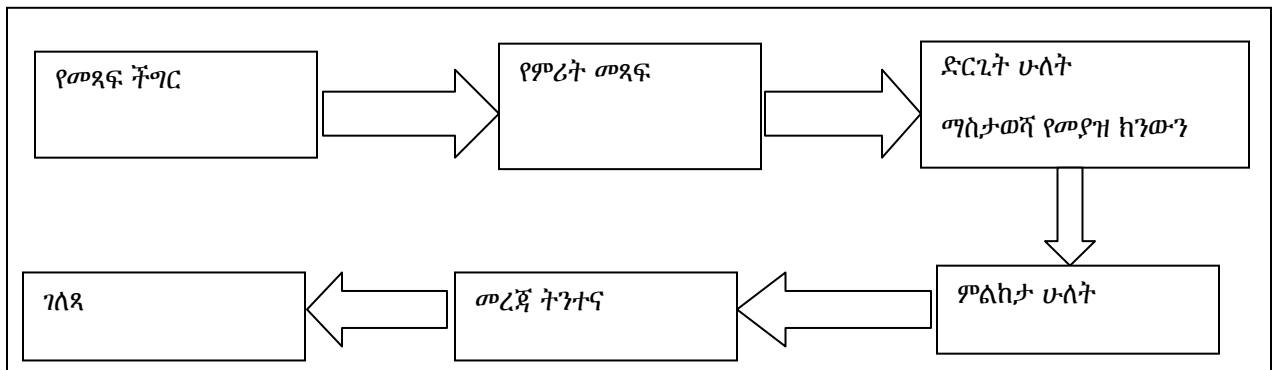

**ዙር ሦስት**

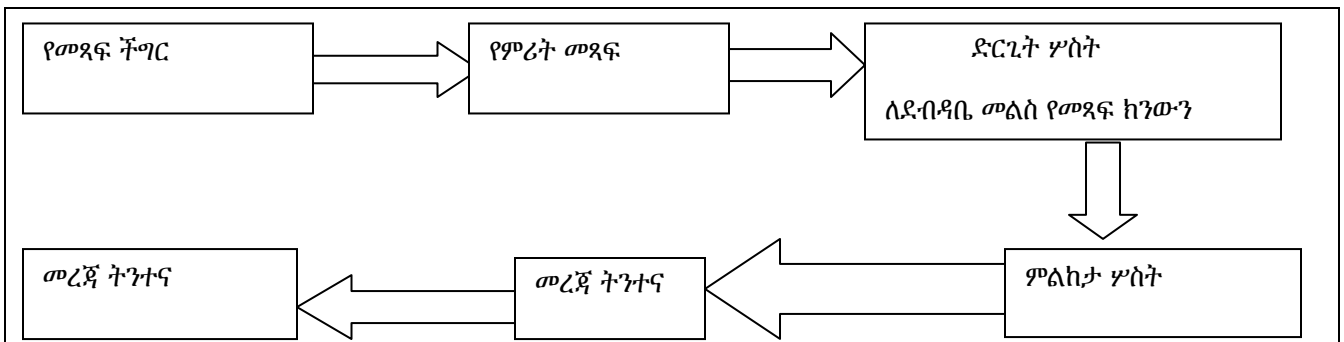

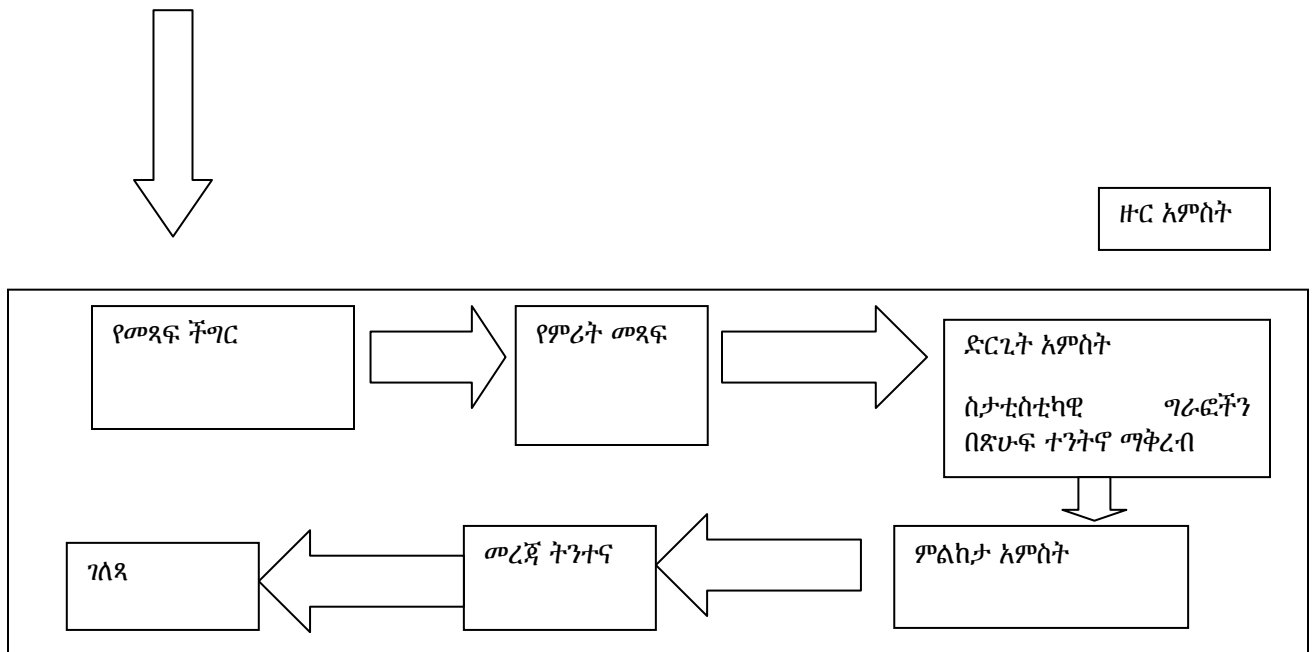
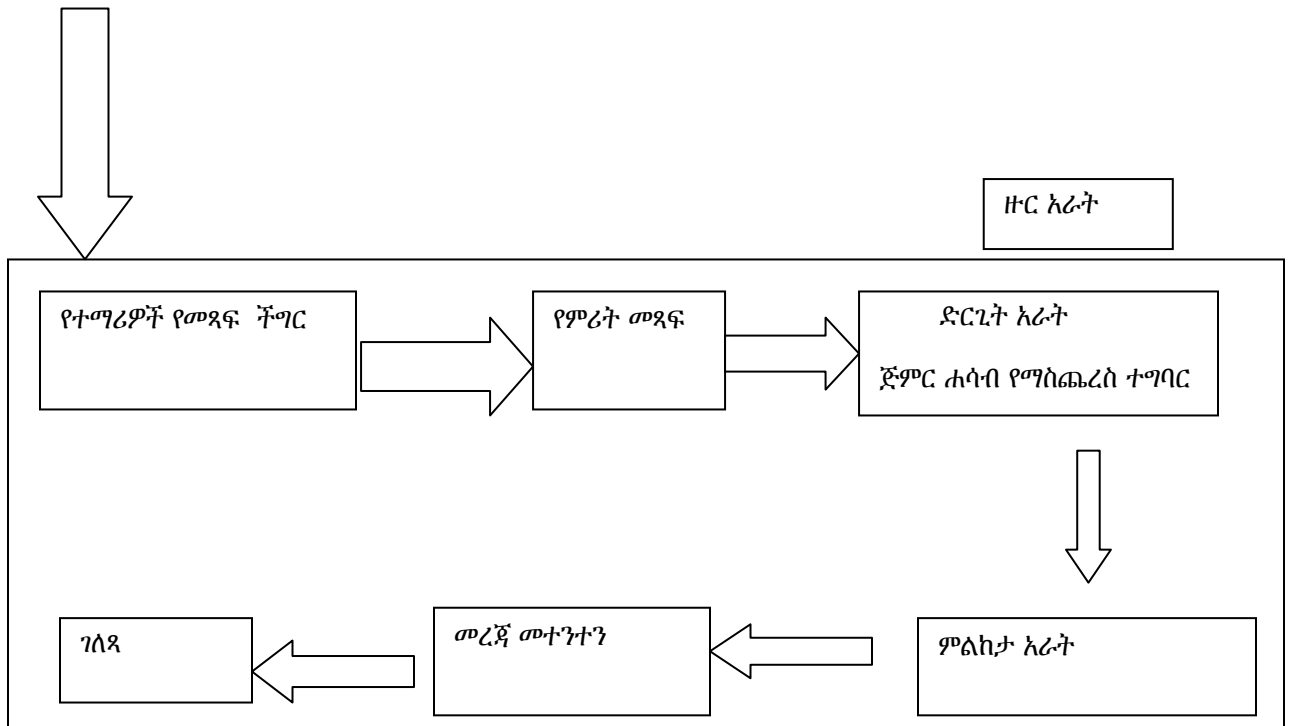

### 3.የነጻ መጻፍ ክንውኖች

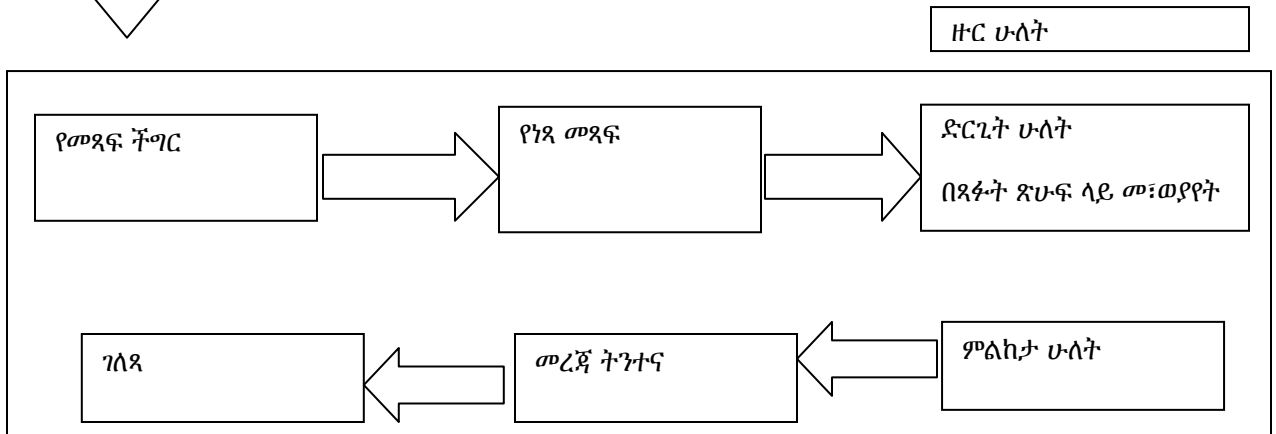
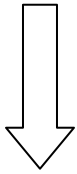
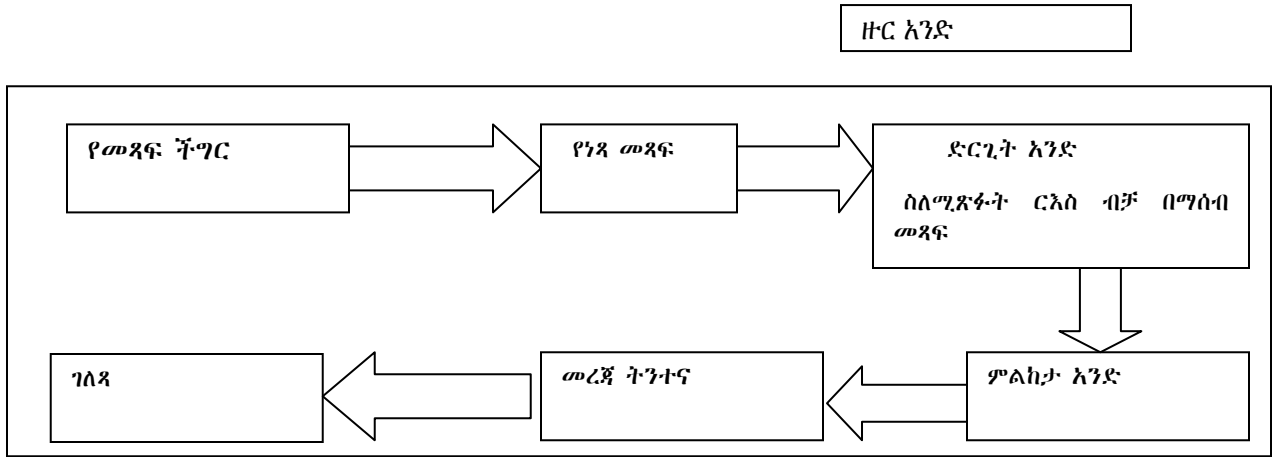



ዙር ሦስት

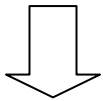
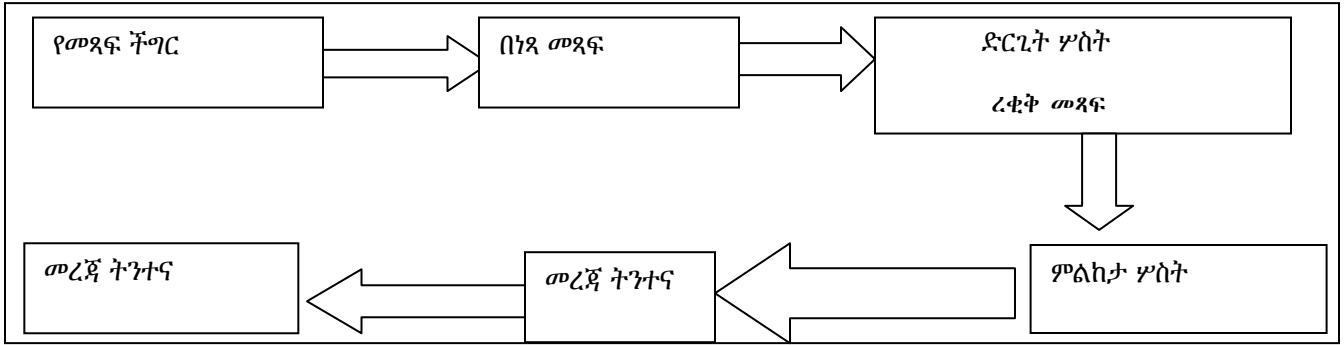

ዙር አራት

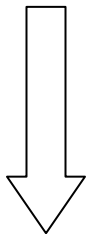
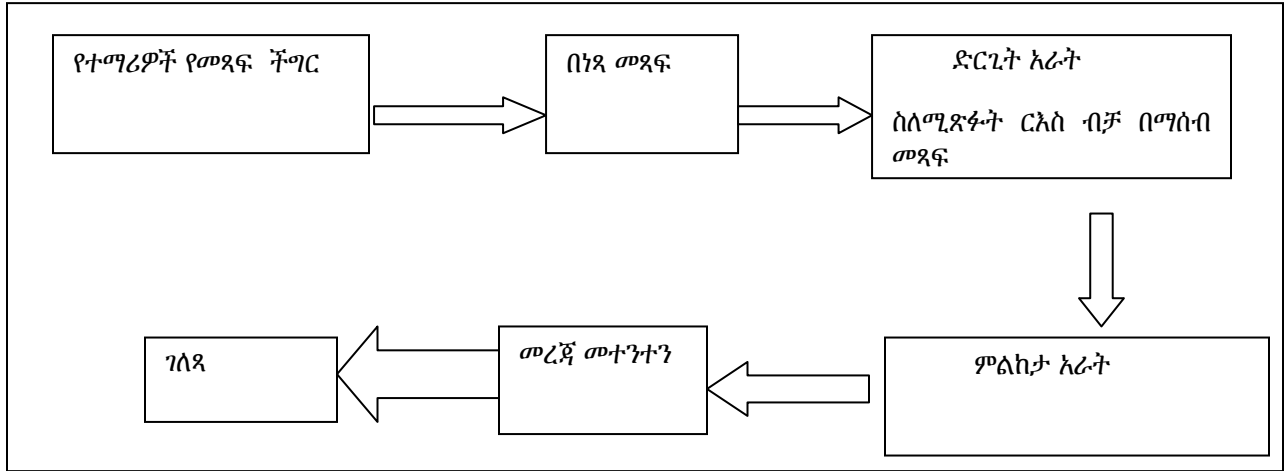

ዙር አምስት

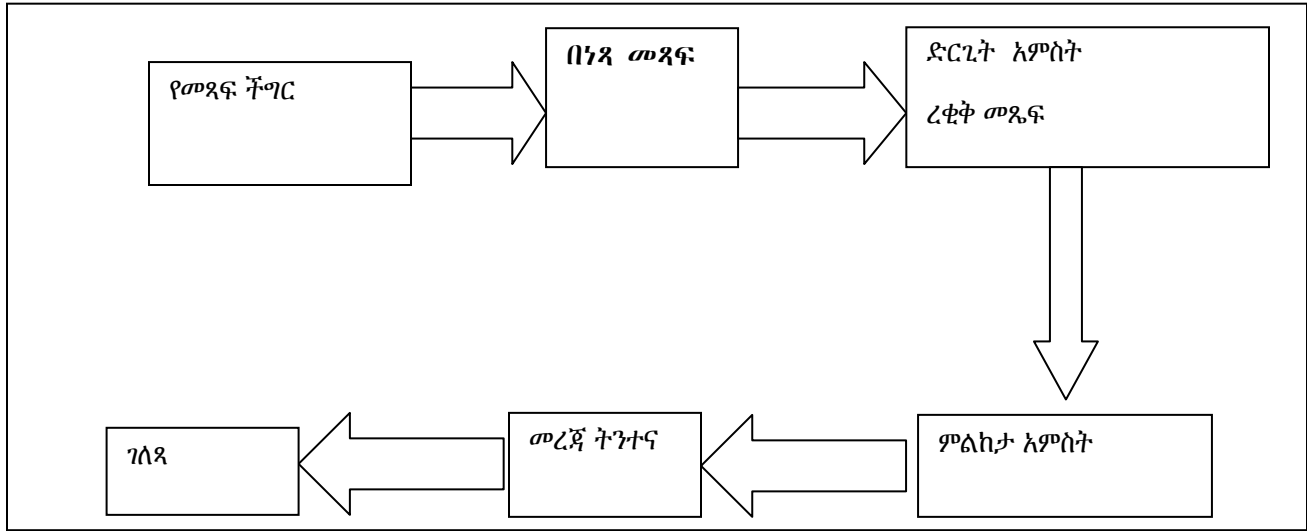

#### 4. የሒደታዊ መጻፍ ዘዴ ክንውኖች

ዙር አንድ

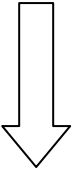
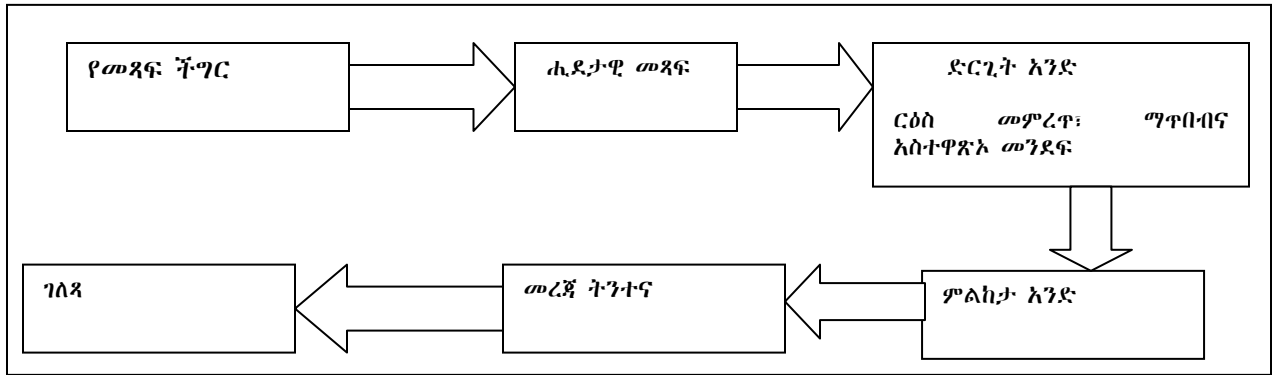

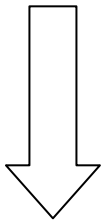
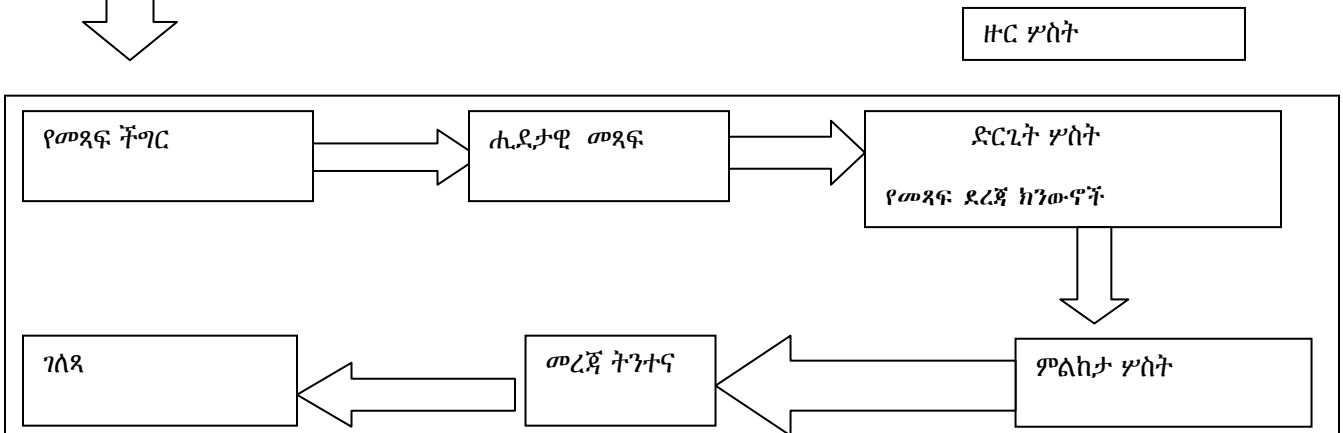
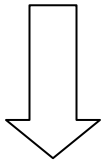
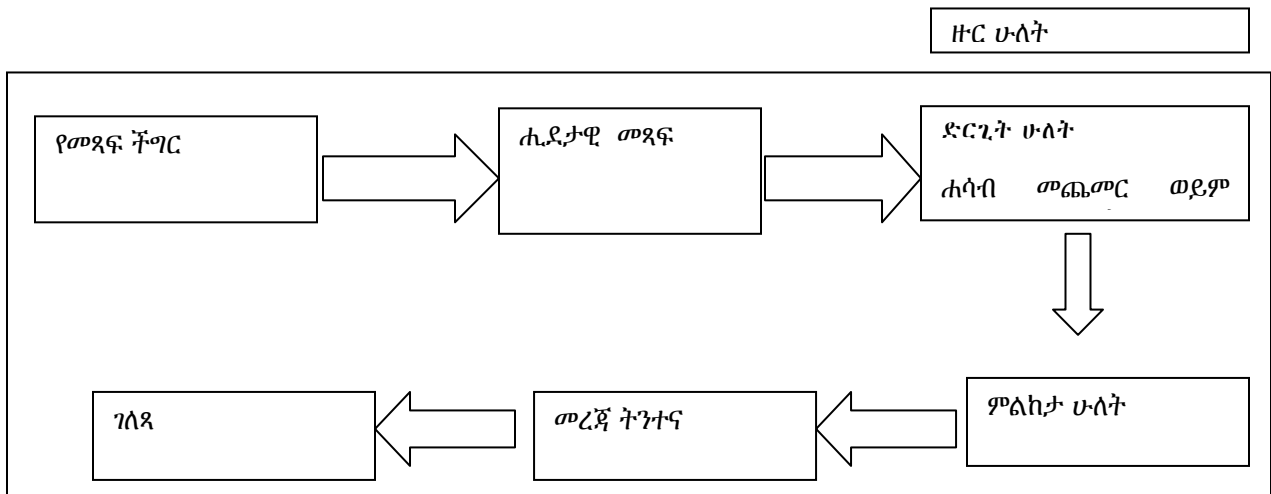

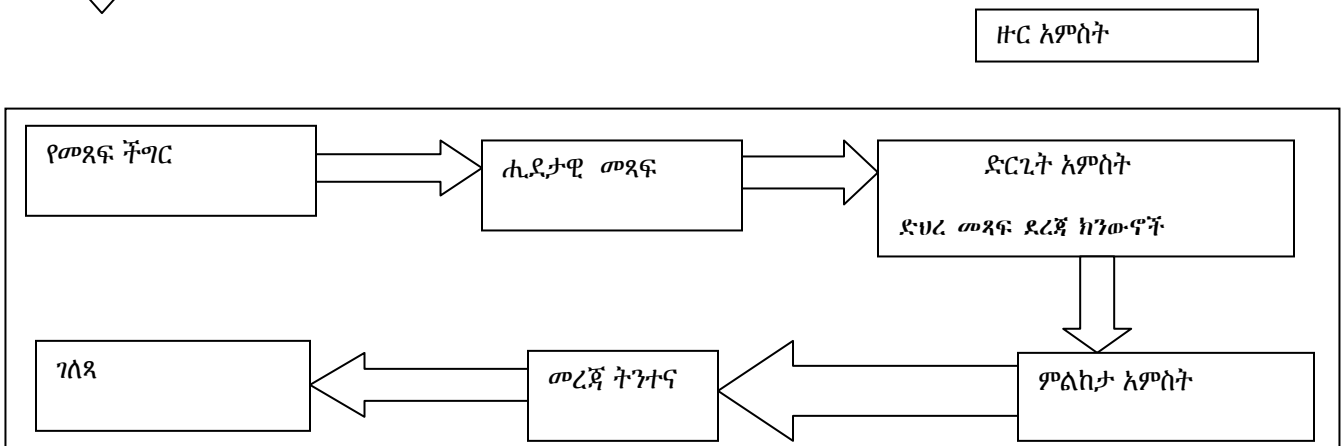
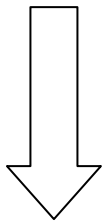
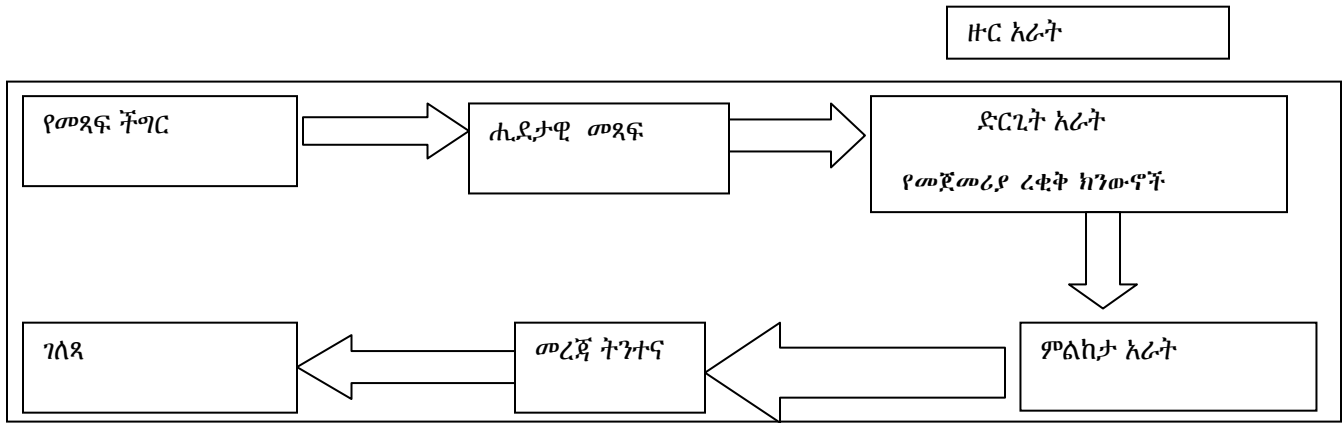

## 2.2 የተዛማጅ ጽሁፍ ቅኝት

በዚህ አውድ ርዕስ ስር ከመጻፍ ትምህርት ማስተማሪያ ዘዴዎች ሚና ትንተና ጋር ተዛማጅነትና መነሻ ሐሳብ የሆኑት ጽሁፎች እንደሚከተለው ተቃኝተዋል።

በአጠቃላይ በቁጥጥር፣ በመር፣ በነጻና በሒደታዊ የመጻፍ ማስተማሪያ ዘዴዎች መካከል አተገባበራዊ ልዩነቶች ቢኖሩም የተማሪዎችን የመጻፍ ትምህርትን በማጎልበት ረገድ አንዱ ከአንዱ መሻሉን ለመረዳት ተግባራዊ ሙከራን ይሻሉ። በቁጥጥር መጻፍ ዘዴ እንደ ዲሲቢሊይ ፕሮግራም ዳይሬክቶሬት (2007:27-56)፣ ሰለሞን ዩሐንስና ሌሎች (1994:143) ዴቪድ ክሮስን (1991) ጠቅሰው የትምህርቱን ውጤት በቅድሚያ የሚተነብይ ዘዴ ነው። ጥሩ ጎኑ ተማሪዎች ሊፈጽሟቸው የሚችሉት የመጻፍ ግድፈቶችን ቀድሞ ስለሚተነብይ አፋጣኝ እርማት ለመስጠትና ሁሉንም ተማሪዎችን ለማሳተፍ ያስችላል። ይሁንና የራሱ የሆነ ደካማ ጎን አለው። ይህም ተማሪዎች የሚፈጽሟቸውን የመጻፍ ግድፈቶች ቀድመው ስለሚታወቁ የተማሪውን የግል አስታየት ስለማይፈልግ አሰልጅ ነው በማለት ይገልጻል።

በምሪት የመጻፍ ሰለሞን ዩሐንስና ሌሎች (1994:144) ዴቪድ (1991)ን ጠቅሰው፣ ዲሲቢሊይ ፕሮግራም ዳይሬክቶሬት (2007:27-56) ይህ ዘዴ ተጨማሪ እርዳታን የሚሹ ተማሪዎችን ለማገዝ እና እውቀት፣ ክህሎትና መረዳት ላይ እንዲመሰረቱ ያደርጋል። በተጨማሪም ውስንና በሙሉ ክፍሉን የሚያሳትፍ ከመሆኑም በላይ መምህሩን እንደ አጋዥ በመቁጠር ስኬታማ፣ አውዳዊና አስተማሪ ቡድንን ይፈጥራል በማለት ይገልጻል።

እንደ ዲሲቢሊይ ፕሮግራም ዳይሬክቶሬት(2007:27-56) በነጻ መጻፍ ዘዴ ተማሪዎች ተግባራትን ለመግለጽ፣ አንባቢያቸውን ለመለየት፣ ወደ ከፍተኛ ምርምር ለመሸጋገር፣ በፍጥነት ሐሳብን አሳጥሮ ለመጻፍ፣ ረቂቅ ለመጻፍ ይበረታታሉ። ትምህርቱም በተማሪዎች የተማከለ ያደርጋል።

ሌላኛው የመጻፍ ዘዴ ሂደታዊ ሲሆን ሰለሞን ዩሐንስና ሌሎች (1994:146) ዶናልድ (1982)ን በመጥቀስ ተማሪዎችን ብቁ ጸሐፊዎች እንደሚያደርግ እና በመጻፍ ምዘናዎች የተሻለ ውጤትን ያስመዘግባሉ በማለት የተለያዩ ጥናቶችን መሠረት አድርገው ያስረዳሉ።

እንደ ጉኦ ያን (2005:19) ዘውጋዊ የመጻፍ ማስተማሪያ ዘዴ ከ1980ዎቹ ወዲህ የመጣ ዘዴ ሲሆን ተማሪዎች የተለያዩ የጽሁፍ አይነቶችን በማጥናት የመጻፍ ክህሎታቸውን

የሚያሳድጉበት ዘዴ ነው። ምክንያቱም ጽሁፎቹ በተለያዩ የሰዎችና የመዋቅር ቅርጾች በመሞላታቸው እነዚህን በማጥናት የጽሁፍን ተግባራዊ ብቃትን በመረዳት የመጻፍ ክህሎቶችን እንደሚያሳድጉ ይገልጻሉ።

እንደ አንቶንይ(2005:4) እና ባድገርስ (2000)፣ ፒያጋ(1986)፣ ነኢድ(1993)ን በመጥቀስ ሒደታዊ የመጻፍ ማስተማሪያ ዘዴ ከቁጥጥር፣ መር፣ ነጻና ዘውጋዊ ጋር ሲወዳደር ለአንዳንዶች ሊዋጥ ያልቻለ የውሸት ሐሳብ ቢመስልም እጅግ በጣም አስፈላጊ ነው በማለት ይገልጻሉ። በማስከተልም አንቶንይ(2000:4) ብሩቶን(1983)ን ዋቢ በማድረግ መጻፍ ቅይጣዊ ተግባር ነው በሚለው እሳቤ ቁጥጥር፣ መርና ነጻ በአንድ ክፍል እንደሚመደቡና ራይምስ(1976)ን በመጥቀስ ደግሞ ቁጥጥርና ነጻ ደረጃ በደረጃ ሊከናወኑ ይችላሉ በማለት ይገልጻሉ። በተጨማሪም ባይረን(1979)ን መሰረት በማድረግ በጊዜ ሒደት ከቁጥጥር ወደ መር፣ ከዚያም ወደ ነጻ ተግባራት ሽግግር በማድረግ ሊከናወኑ ይችላሉ በማለት ያስገነዝባሉ።

እንደሂስጥኖጉሉ (2005) ጥናት የቁጥጥር፣ የመርና ነጻ የመጻፍ ዘዴዎች ለሁለተኛ ቋንቋ ተማሪዎች የመጻፍ ችሎታቸውን በማሻሻል ረገድ የተሻሉ መሆናቸውን ሲገልጽ፣ የዱፕሊሲስ (2012) ጥናት ደግሞ ምሪት፣ ሂደታዊና ዘውጋዊ የተማሪዎችን የመጻፍ ችሎታ እንዳሻሻሉ ይገልጻሉ። ይሁንና ይበልጥ ውጤታማ የሆነው ስልት ደግሞ ሒደታዊ ዘውግ እንደሆነ ያስረዳሉ። እንደ ኢስማኤል(2008)ና በሊንዳ(2006) ሒደታዊ የተማሪዎችን የመጻፍ ችሎታ ውጤታማ በማድረግ ከፍተኛ መሆኑን በጥናታቸው ያስረዳሉ። በተመሳሳይም ዚንዩ ቂያን (2010:14) የሁለተኛ ቋንቋ ተማሪዎችን የመጻፍ ችሎታን በመካከለኛ ደረጃ ለማስተማርም የሒደታዊ ዘዴ ጠቀሜታ እንዳለው ቢገልጹም ግን የተማሪዎችን የሰዎችው እውቀት እንደሚያሻሽል የተለያዩ ጥናቶችን ዋቢ በማድረግ ያስረዳሉ።

በዱፕሊሲስ (2012) የተሠራ የሁለተኛ ድግሪ መመሪያ ጽሁፍ ነው። ጥናቱም በናሚቢያ የእርዳታ ድርጅት ተማሪዎች የመጻፍ ክህሎት ለማሻሻል የመጻፍ ዘዴዎች ትግበራ ድርጊታዊ ምርምር ነው። ይህም ድርጊታዊ ምርምር ሦስቱን የመጻፍ ማስተማሪያ ዘዴዎችን (ሂደታዊ፣ ሞዴል እና ሂደታዊ ዘውግ(process gener) በማነጻጸር ላይ የተካሄደ ነው። አጥኝው ሦስቱንም ዘዴዎች በተናጥል በሦስት ክፍሎች በመተግበር፣ በመጠናዊና በአይነታዊ የምርምር ዘዴዎች እና በጽሁፍ መጠይቅ፣ በቅድመና ድህረ ትግበራ የድርሰት

ፊተና፣ በላብራቶሪ ሪፖርትና በቃለመጠይቅ በመታገዝ ጥናቱን እንዳከናወነ ይገልጻል። እነዚህን የምርምሩን አካሄዶች በመከተል የጥናቱ ውጤትም የሚያመለክተው ሦስቱም የመጻፍ ማስተማሪያ ዘዴዎች የተማሪዎችን የመጻፍ ክህሎት እዳሻሻሉና ሂደታዊ ዘውግ(process gener) ዘዴ ከሁለቱ በተሻለ ሁኔታ የተማሪዎቹን የጽህፈት ክህሎት በማሻሻል ረገድ ከፍተኛ ውጤትን ሊያስመዘግብ ችሏል።

የዱፕሊሲስ(2012) ጥናት ከዚህ ጥናት ጋር የሚያዛምዳቸው ሁለቱም ጥናቶች በመጻፍ ማስተማሪያ ዘዴዎች ውጤታማነት ፍተሻ ላይ የተካሄዱ መሆናቸው ነው። ይሁንና የሚያለያዩዋቸው ነጥቦችም አሉ። የዱፕሊሲስ ጥናት በሦስት የመጻፍ ማስተማሪያ ዘዴዎች ውጤታማነት ፍተሻ ላይ የተካሄደ ድርጊታዊ ምርምር ሲሆን፣ ይህ ጥናት ግን በአራት (በመር፣ ነጻ፣ ቁጥጥርና ሂደታዊ) የመጻፍ ማስተማሪያ ዘዴዎች ሚና ትንተና ላይ የተካሄደ ነው። ሌላው የሚያለያዩዋቸው ጉዳይ የጥናቱ ተሳታፊዎች ምርጫ ላይ ነው። ይህም በዱፕሊሲስ ጥናት የማስተማሪያ ዘዴዎቹን በዩኒቨርሲቲ ተማሪዎች ተተኳሪነት የተገበራቸው ሲሆን፣ በዚህ ጥናት ግን የጥናቱ ተተኳሪዎች የሁለተኛ ደረጃ የፃኛ ክፍል ተማሪዎች በመሆናቸው ይለያያሉ።

እንደዚሁም እነዚህ ሁለት ጥናቶች የሚስማሙበትና የማይስማሙበትም ነጥቦች አሉ። ከሚስማሙበትና ከማይስማሙበት ነጥቦች አንዱ የመጻፍ ማስተማሪያ ዘዴዎችን የተመለከቱበት አቅጣጫ ነው። ይህም የዱፕሊሲስ ጥናት የመጻፍ ማስተማሪያ ዘዴን የተመለከተው ከስነልሰናዊ አንድምታ አንጻር ነው። ይህ ግን የመጻፍ ማስተማሪያ ዘዴዎቹን ክህላዊ ልምምድን አይገልጽም። ምክንያቱም አንድ የማስተማሪያ ዘዴ አዕሯዊ፣ ሜታ አዕምሯዊ፣ ስሜታዊና ማህበራዊ ርስቶችን ማሳካት ይጠበቅበታል። በዱፕሊሲስ ጥናት ግን ይህ ጉዳይ አልታየም። በሱ ጥናት የታየው የተማሪዎች መጻፍን ከይዘታዊ ሽፋን አንጻር ነው። በእርግጥ ጥናቱ በዩኒቨርሲቲ ተማሪዎች ተሳታፊነት የተሰራ በመሆኑ በመዋቅራዊና በባህራዊ ደረጃ ሐሳብ የተደገፈ ቢሆንም የመጻፍ ማስተማሪያ ዘዴዎቹን ክህላዊ ማለማመጃነትን የተሟላ አያደርገውም።

በዚህ ጥናት ግን ከሞላ ጎደል የመጻፍ ማስተማሪያ ዘዴዎቹ ክህላዊ ልምምዶች የተሟሉ እንዲሆኑ አስችሏል። ይህም በተወሰነ መልኩ ከአሳታፊነት፣ መጻፍን አስደሳች ተግባር ከማድረጋቸው፣ ቄንቀትን ከመቀነሳቸውና በመጻፍ ከማጎበዛቸው አንጻር ለመተንተን ተሞክሯል። በዚህም የተለያዩ ርስቶችን(Domains) ለማካተት ተሞክሯል።

በተሬዛ (1998) ለድህረ ምረቃ የተሰራ ምርምር ነው። ይህም በስርአተ ትምህርት ውስጥ መጻፍንና ሒደታዊ ዘዴን ተጠቅሞ መጻፍን በማስተማር የመጻፍ ችግር ያለባቸውን ተማሪዎችን ማሻሻል ነው። የመረጃ መሰብሰቢያ መሳሪያዎቹም የተማሪዎች ድህረና ቅድመ ፈተናዎች እና የመምህሩ ምልክታዎች ናቸው። በፈተና የተገኘው ውጤት የተማሪዎቹ የመጻፍ ክህሎት መሻሻሉን ባያሳይም፤ በምልክታ የተሰበሰበው መረጃ ውጤት ግን በተለያዩ የትምህርት ዘርፎች የተማሪዎቹ መጻፍ እንደተሻሻ ይገልጻል።

ይህ ጥናት ከተሬዛ ጋር የሚያዛምደው ሁለቱም ጥናቶች የመጻፍ ማስተማሪያ ዘዴዎች ሚና ናቸው። ይሁንና የተሬዛ ጥናት መጻፍንና ሒደታዊ የመጻፍ ማስተማሪያ ዘዴን በተለያዩ የትምህርት ዘርፎች ውስጥ በመጠቀም የደካማ ተማሪዎችን መጻፍ በማሻሻል ረገድ ያላቸውን ሚና ተንትኗል። ይሁንና ከዚህ ጥናት ጋር የማይስማሙ ነጥብም አለ። ይህም በተሬዛ ጥናት በየትኛው ንድፈ ሐሳብ እንደተቃኘ ግልጽ ብሎ የተቀመጠ ነገር የለም። ሁንና የማስተማሪያ ዘዴውን ሚና የተመለከተው ከስነልሰብ ይዘት ብቻ ነው። በቋንቋ ማስተማሪያ ዘዴዎች ስነልሰብ ግብ አንዱ ቢሆንም በተለይም የሁለተኛ ቋንቋ ማስተማሪያ ዘዴዎች ስነልሰብ ግብ ሊጎለብት የሚችለው ከሌሎች ርስቶች አጋዥነት ጭምር ነው። በመሆኑም በዱፕሊካሽን ጥናት የፈተና ሆኑ የምልክታ መረጃዎች ተመሳሳይ ናቸው። ይህም የማስተማሪያ ዘዴዎቹን ሚና ከመጻፍ ስነልሰብ ለውጥ አንጻር ነው የተመለከቱት። በዚህ ጥናት የመጻፍ ማስተማሪያ ዘዴዎችን የአሳታፊነት፣ መጻፍን አስደሳች ተግባር ከማድረግ አንጻር፣ ተማሪዎችን በመጻፍ ከማጎበዝ አንጻርና መጻፍ ከሚያከብዱ አንዱ ከሆነው ጭንቀትን ከመቀነሳቸው አንጻር ያላቸውን ሚና ለመተንተን ተሞክሯል።

በሳራፕና ሰፊክ (2008) የተሰራ በሂደታዊ የመጻፍ ማስተማር ዘዴ የድርሰት ክህሎት ማስተማር ድርጊታዊ ምርምር ነው። አላማውም ሂደታዊ መጻፍን ማስተማር ዘዴ የተማሪዎችን የድርሰት ክህሎት በማሻሻል ረገድ ያለውን ሚና መመርመር ነው። መረጃዎችም በቪዲዮ ቅጂዎች፣ ገለጻዊ ማስታወሻዎች፣ የመምህሩ ማስታወሻዎች እና ድረሰታዊ ፈተናዎች የተሰበሰቡ ናቸው። በአይነታዊና በመጠናዊ ዘዴ የተተነተኑ ሲሆን ግኝቱም የሚያመለክተው የተማሪዎች የመጻፍ ክህሎት እንደተሻሻለ ነው። ይህ ጥናት ግን የመረጃ መሰብሰቢያ መሳሪያዎቹ ተከታታይ ምልክታ ምልክታ ሲሆን የተሰበሰቡት መረጃዎችም በአይነታዊ ስልት ተተንትነዋል። አተገባበብም የመጻፍ ማስተማሪያ ዘዴዎችን ሚና መተንተን ነው።



ይህም ጥናት ሒደታዊ የመጻፍ ማስተማሪያ ዘዴን ከስነልሳናዊ ይዘቱ ያለውን ሚና ብቻ የተነተነ ነው። ይህ ብቻውን ደግሞ የአንድ መጻፍን ማስተማሪያ ዘዴ ሚና ሊሆን አየረገባም። ምክንያቱም አንድ የማስተማሪያ ዘዴ ዕመምሯዊ፣ ሜታ አዕምሯዊ፣ ስሜታዊና ማህበራዊ ርስቶችን አጣምሮ ሊተውን ይገባል። ይህ ካልሆነ ስኬታማነቱን ለማረጋገጥ ሊያዳግት ይችላል። በዚህ ጥናት ግን የመጻፍ ማስተማሪያ ዘዴዎችን ሚና ከአሳታፊነታቸው፣ ከማሳበዛቸው፣ አስደሳች ተግባር ከማድረጋቸውና ጭንቀትን ከመቀነሳቸው አንጻር ሚናቸውን ለመተንተን ተሞክሯል። እንዲሁም ይህ የሳራፕና ሰፊክስ ጥናት የመጻፍ ማስተማሪያ ዘዴዎችን ሚና በንድፈ ሐሳብ ላይ አስደግፎ የገለጸ ባለመሆኑ ጥናቱ የመጻፍ ማስተማሪያ ዘዴዎችን ሚና ያየበት መንገድ ጉድለት ይታይበታል።

በቢ.ሊ.ንዳ(2006) በሆንግ ኮንግ የመጀመሪያ ደረጃ ተማሪዎች ተተኳሪነት የተሰራ የሒደታዊ መጻፍን ማስተማሪያ ዘዴ ውጤታማነት ፍተሻ ላይ የተሰራ ጥናት ነው። መረጃዎችም በቃለመጠይቅ፣ በምልከታና በፈተና አማካኝነት ተሰብስበዋል። ውጤቱም የሚያመለክተው መጻፍን በሒደታዊ ዘዴ ማስተማር ውጤታማ እንደሚያደርግ ነው።

የቢ.ሊ.ንዳ ጥናት ከዚህ ጥናት ጋር የሚያመሳስለውም በመጻፍ ማስተማሪያ ስዘዴዎች ሚና ላይ ማተኮራቸው ነው። የሚያለያዩባቸውም ጉዳይ በቢ.ሊ.ንዳ አንድ የመጻፍ ማስተማሪያ ዘዴ ሚና ሲፈተሽ በዚህ ጥናት ግን አራት ማስተማሪያ ዘዴዎች ሚና ተተንትኗል። ምክንያቱም እንደ ሐገራችን አውድ አራቱንም የመጻፍ ማስተማሪያ ዘዴዎች የመጠቀሙ ጉዳይ የተለመደ በመሆኑ የትኛው ዘዴ ለተማሪዎች መጻፍ ምቹ ሁኔታዎችን በመፍጠር ከፍተኛ ሚና ይጫወታል የሚለውን በመተንተን ላይ ስለሚያተኩር ነው። ሌላው የማያስማማቸው ጉዳይ የየመጻፍ ማስተማሪያ ዘዴዎችን ሚና የሚያዩበት መነጽር ነው። ይህም በቢ.ሊ.ንዳ ጥናት ሒደታዊ የመጻፍ ማስተማሪያ ዘዴዎችን ያየበት ንድፈ ሐሳባዊ መነጽሮች መዋቅራዊያንና ባህራዊያን ይሁኑ ወይም አዕምሯዊያንና ሌሎች መሆናቸውን ግልጽ ያለ ነገር የተቀመጠ የለም።

በቶማስ(2007) ለዶክተሬት ድግሪ ማሟያነት በሒደታዊ ዘውግና በምሪት መጻፍ ማስተማሪያ ዘዴ ውጤታማነት ፍተሻ ላይ የተሰራ ጥናት ነው። የጥናቱም ተተኳሪዎች የማይለገር ሁለተኛ ደረጃ ተማሪዎች ናቸው። መረጃዎችም በፈተናና በቃለ መጠይቅ ተሰብስበዋል። ውጤቱም የሚያመለክተው በምሪት ከተማሩት ተማሪዎች ይልቅ በሒደታዊ

ዘውግ የተማሩት ሐሳባቸውን በበቂ ሁኔታ በማብራራት ለአንባቢው ማቅረብ እንደቻሉ ያመለክታል።

የቶማስ ጥናት ከዚህ ጥናት ጋር የሚያመሳስለው ሁለቱም የመጻፍ ማስተማሪያ ዘዴዎችን ሚና መተንተን ላይ የሚያተኩሩ ናቸው። ይሁንና ሁለቱም የሚያለያዩዋቸው ነገሮች እንዳሉም ይታያል። የመጀመሪያው የሚያለያዩዋቸው ጉዳይ ቶማስ(2000) ሒደታዊ ዘውግና ምሪትን ሲያነጻጽር፤ በዚህ ጥናት ግን ቁጥጥር፣ መር፣ ነጻና ሒደታዊ ዘዴዎች መጻፍን በማስተማር ረገድ ያላቸውን ሚና መተንተን ላይ ያተኮረ ነው። ሌላው የሚያለያዩዋቸው ጉዳይ በቶማስ ጥናት ቃለመጠይቅና ፈተና ለመረጃ መሰብሰቢያነት ሲያገለግሉ፤ በዚህ ጥናት ግን ተከታታይ ምልክታ በመረጃ መሰብሰቢያነት አገልግሏል። የመጻፍ ማስተማሪያ ዘዴዎቹን ሚና የተመለከተበት አይን ለክሂሳ ልምምዱ በቂ አይመስልም። ምክንያቱም የመጻፍ ማስተማሪያ ዘዴዎች ሚና ከአሳታፊነታቸው፣ መጻፍን አስደሳች ተግባር ከማድረጋቸው፣ ተማሪዎችን በመጻፍ ከማጎበዛቸውና ጭንቀትን ከመቀነሳቸው አንጻር እንደማንኛውም የዘመኑ ስኬታማ የቋንቋ ማስተማሪያ ዘዴ ሁሉ ሙሉ ሚናቸውን ሊወጡ ይገባል።

## ምዕራፍ ሦስት

### የምርምሩ ዘዴ

#### 3.1 የጥናቱ ዘዴ

የመምህራን ሆነ የተመራማሪዎች ትልቁ ግብ ስኬታማ የማስተማር ዘዴ የትኛው ነው የሚለውን ማወቅ ነው። ይህም ግብ በትክክል በመጀመሪያ የመጻፍ ማስተማሪያ ዘዴዎች መጻፍን ለማስተማር እንዴት ምቹ እንደሆኑ ለመለየት ቀደምት እውቀት ያስፈልጋል። የእዚህ መሠረታዊ እውቀት ትክክለኛነት ደግሞ የሚመሰረተው በተለያዩ የመጻፍ ማስተማሪያ ዘዴዎች መቼት ነው። ይህ ጥናትም የተበየነው በሁለት ተዛማጅ ተግባራት ነው። አንደኛው በተወሰኑ ወካይ መቼቶች ትክክለኛና ጠቃሚ የመጻፍ ማስተማሪያ ዘዴዎች ክንውን በማድረግ ነው። ሁለተኛው ደግሞ እነዚህን ክንውኖች በሌሎች ብዙ መቼቶች እንዲለመዱ ማድረግ ነው። ይሁንና የመጻፍ ማስተማሪያ ዘዴዎች ክንውኖች የተለያዩ ውጤት ቢያሳዩም ለሌሎች ንጽጽራዊ ጥናቶች መነሻ ይሆናል። ምንም አይነት የመጻፍ ትምህርት ለብቻው በማይሰጥበትና በትምህርት ቤቱ ለአጠቃላይ ለአማርኛ ቋንቋ ትምህርት በሳምንት አንድ ክፍል ጊዜ ብቻ የተሰጠው በመሆኑ ጥናቱ ገላጭ መሆኑ አስፈልጓል።

ጥናቱን ለማካሄድ ሁለት ውሳኔዎች ደርገዋል። የመጀመሪያው የመጻፍ ትምህርት ለብቻው በማይሰጥበት ሁኔታና የተመደበው የቋንቋ ትምህርት ክፍለጊዜን ከግምት ውስጥ በማስገባት የመጻፍ ማስተማሪያ ዘዴዎችን የተወሰኑ ክንውኖች እንዲዘጋጁ በማድረግ በናሙና በተመረጡ ተማሪዎች ላይ እንዲተገበሩ ተደርጓል። በዚህ ላይ በመመስረት የመጻፍ ማስተማሪያ ዘዴዎችን ውጤት ለመለየት ተሞክሯል። ሁለተኛው ውሳኔ በየትኛው መለኪያ ቢነደፍ ነው ድምዳሜ ላይ መድረስ የሚቻለው? የሚለው ነው። ይህንን ለመወሰን ገላጭ የምልከታ ሞዴል ጥቅም ላይ ውሏል። ይህም ዘዴዎቹ የተማሪዎችን መጻፍ ከማሳልበተር አንጻር ያላቸውን ሚናን ለመለካት አስችሏል። በተጨማሪም የመምህሩን ሚናን አካቶ ይዟል። ምክንያቱም መምህሩ የመጻፍ ማስተማሪያ ዘዴዎቹ ብቸኛው መሪ በመሆኑ ነው። ጠቀሜታውም ዘዴዎቹ በትክክለኛው አካሄድ መቅረባቸውን ለማረጋገጥ ስለሚያስችሉ ነው።

### 3.2 የጥናቱ ተሳታፊዎች

ይህ ጥናት ተሳታፊ ያደረገው ኦሮሞኛ አፈ ፊት 9ኛ ክፍል ተማሪዎችን ነው። የጥናቱ ተሳታፊዎች በኦሮሚያ ክልል፣ በጅማ ዞን፣ በሊሙ ኮሳ ወረዳ፣ በአምቡዬ ከተማ በሚገኘው በአምቡዬ ሁለተኛ ደረጃ ትምህርት ቤት 9ኛ ክፍል ኦሮሞኛ አፈ ፊት የ2009 ተማሪዎች ተተካሪነት ተካሂዷል። በቅድመ ጥናት በተደረገው ማጣራት መሰረት በ2009 ተመዝግበው እየተማሩ ያሉት ተማሪዎች ብዛት 589 እንደሆነ ከትምህርት ቤቱ ርዕሰ መምህር የተገኘው መረጃ ያመለክታል። በተደረገው የአሰሳ ጥናትም 228ቱ አማርኛ አፈ ፊት ሲሆኑ 361 ደግሞ ኦሮሞኛ አፈ ፊት ናቸው። ከ361 ኦሮሞኛ አፈ ፊት ከሆኑት 9ኛ ክፍል ተማሪዎች ውስጥ በቀላል የእጣ ናሙና 118 ተማሪዎች በቅድመ ድርሰት ጻፍ ፊትና ላይ እንዲሳተፉ ተደርጓል። በቅድመ ፊትና ከተሳተፉት ውስጥም የተማሪውን የመማር ጥረት፣ የጾታ ስብጥርና አፈንጋጭ ነጥቦችን ከግምት ውስጥ በማስገባት በተደረገው የማጣራት ስራ 24 ተማሪዎች በጥናቱ እንዲሳተፉ ሆኗል። እነዚህም 12 ወንድና 12 ሴት ተሳታፊዎችን ያቀፈ ነው። ጥናቱ እነዚህ ተማሪዎች ላይ ተተካሪ በማድረግ እንዲከናወን የተደረገበት ምክንያት እንደ ዞውሬዝ (2010:25) ስኩነን(2003)ን ጠቅሳ እንደገለጸችው ጽህፈት ከአፈፊት ይልቅ የኢ አፈፊቱን ከፍተኛ አቅምን ስለሚፈልግ ነው።

የተመረጡት ተማሪዎች በቀላል እጣ ናሙና አማካኝነት ቁጥጥር፣ መር ነጻና ሒደታዊ የጽህፈት ማስተማሪያ ስልቶች ስድስት ስድስት ተማሪዎችን እንዲሳተፉ ተደርጓል። አራቱም ስልቶች ሦስት ወንድና ሦስት ሴት ተማሪዎችን አሳትፈዋል።

በዚህ ጥናት የተሳታፊዎችን ቁጥር ለመወሰን የተገደደው ጥናቱ በአይነቱ ተግባራዊ ሙከራን የሚፈልግ በመሆኑ ነው። ይህንን የናሙና አመራረጥ ዴላ ፓዝና ግርሀም (1997:169)፣ ግርሐምና ሐሪስ (1989)፣ ያለው(2006:142) ይደግፋሉ። ምክንያቱም የጽህፈት ትምህርት ለብቻው በማይሰጥበት ሁኔታ የመጻፍ ማስተማሪያ ዘዴዎችን ውጤታማነት መፈተሹ ስለሚያዳግት ነው።

### 3.3 የመረጃ መሰብሰቢያ ዘዴ

ይህ ጥናት የመጻፍ ማስተማሪያ ዘዴዎች የተማሪዎችን መጻፍ በማሳልበት ረገድ ያላቸውን ሚና የሚፈትሽ በመሆኑ ተከታታይ ምልክታን በመረጃ መሰብሰቢያነት ጥቅም ላይ ውለዷል። ምክንያቱም ተከታታይ ምልክታ አራቱንም የመጻፍ ማስተማሪያ ዘዴዎች የተማሪዎችን መጻፍ በማሳልበት ረገድ ያላቸውን ገጽታ ለመግለጽ ያስቻለ ነው። የማስተማሪያ ዘዴዎቹን ባህሪያትን ጎን ለጎን በማስቀመጥ የመጀመሪያና የአሁን ባህሪ ለውጥ መካከል ያለውን ልዩነት ለመለየት አስችሏል። መስፈርቶቹም የመጻፍ ማስተማሪያ

ዘዴዎች ክንውኖች እስከሚጠናቀቁ ድረስ ጥቅም ላይ ውለዋል። መደጋገሙም የዘዴዎቹን ለውጥ ትክክለኛነትና አስተማማኝነት እንዲጨምር አስችሏል። ምክንያቱም በእያንዳንዱ የዘዴዎቹ ክንውን የመጣውን ለውጥ በአንድ ወይም በሁለት ምልክታዎች ማረጋገጥ ጥናቱን የተሟላ አያደርገውም።

የተከታታይ ምልክታው ንድፍ ተሳታፊዎችን መመልከቻ መስፈርቶችን የያዘ ነው። ይህም በቤከር(1958)፣ ግላሴርና ስትራውስ(1967)፣ ስሚዝና ጂኦፊርድ(1968)፣ ግሪፊን(1977)ና መሐን(1979) በተባሉ ተመራማሪዎች ጥቅም ላይ የዋለ ነው። ለምሳሌ ግሪፊ(1977) የምልታውን አስፈላጊነት ሲገልጽ ከሙከራዊ ይልቅ ተፈጥሯዊ ለመሆን ያስችላል። ከውጤትና ከ ምርት ይልቅ ድርጊትና ሒደት ላይ ለማተኮር ያስችላል። ባህሪውን ለማግኘት ይጠቅማል። እንዲሁም ግላሴርና ስትራውስ ለተከሰተ ክስተት መሠረታዊ እሳቤ ለማግኘት መስፈርቶችን ይቀርጻል። በመሆኑም መረጃ ፈላጊዎች የመረጃውን ክፍል እንዲበይኑና ተመራማሪዎች እነዚህን ክፍሎች እንዲመዘኑናቸውንም እንዲያጣሯቸው አስችለዋቸዋል። እነዚህ መስፈርቶች የልዩነት ነጥቡን እንድናገኝ ይረዱናል። በተጨማሪም ተሳታፊዎቹ እንደ መረጃ ሰጪ እንዲያገለግሉና አጥኝው ተባባሪ እንዳልሆነ ለመለየት ያስችላሉ።

እዚህ ጋር መገንዘብ የሚገባው ነገር በተከታታይ ምልክታውና በሌሎች መስፈሪያ ስልቶች መካከል ያለውን ልዩነት ነው። በምልክታው ላይ የመምህሩን የትምህርት አቀራረብ ባህሪን እንዲያካትት ተደርጓል። ምክንያቱም የመምህሩ ሙሉ ትብብር አስፈላጊ ነገር በመሆኑ ነው። መምህሩ የጥናቱ አካል ብቻ ሲሆን ነው ዘዴዎቹ በትክክል ሊተገበሩ የሚችሉት።

በመሆኑም እንደ ዋላት(1981) ተከታታይ ምልክታው መምህሩን መምራት ሳይሆን ከመምህሩ ጋር የሚተገበር የተግባር ስብስብ ነው።

ይሁንና እነዚህ የመጻፍ ማስተማሪያ ዘዴዎች ትግበራ ተከታታይ ምልክታዎች አንድ ተግባር ብቻ ነው ያላቸው። የመጻፍ ማስተማሪያ ዘዴዎቹ ክንውኖች ያስገኙትን የባህሪ ለውጥ በመለየት መደምደም ነው።

ይህንን ተግባር ለማከናወን የዘዴዎቹን አተገባበር በመስመር ስእል ንድፍ አማካኝነት በመከፋፈል አምስት ተከታታይ የምልክታ ዙሮች እንዲኖሩ ተደርጓል። በእያንዳንዱ ዙርም ሁለት መምህራን ተመድበው ክንውኖቹን እንዲመለከቱ ተደርጓል። ከእያንዳንዱ

ክንውን በኋላም በመገናኘት ምን እንደተመለከቱ በያዙት የምልክታ ማስታወሻ ላይ በመወያየት ነጥብ ሰጥተዋል። ማለትም መስፈሪያቸው ስምምነት ነው የሆነው።

ተከታታይ ምልክታው 15 የመገምገሚያ ነጥቦችን አካቷል። እነዚህም በሦስት ክፍል ተከፍሏል። የመጀመሪያዎቹ ከ1-7 ያሉት የመምህሩን የትምህርት አቀራረብ ይገልጻሉ። ቀጥለው ከ8-12 የቀረቡት አራቱ ደግሞ የተማሪዎችን ተሳትፎ ምን እንደሚመስል ያመለክታሉ። አስራ ሦስተኛው የምልክታ ነጥብ ደግሞ የተማሪዎችን የመጻፍ አቅምን ይገልጻል። አስራ አራተኛው የምልክታ ነጥብ ደግሞ የተማሪዎች በመጻፍ ምን ያህል እንደተደሰቱ ያመለክታል። እንደዚሁም የመጨረሻው አስራ አምስተኛ የምልክታው ጥያቄ ጭንቀትን የሚያመለክት ነው።

በአጠቃላይ በተከታታይ ምልክታው ላይ የተቀመጡት ነጥቦች የመምህሩን የትምህርት አቀራረብ ባህሪ፣ አዕምሯዊ፣ ማህበራዊ፣ ስነልቦናዊና ስነልሳናዊ ጉዳዮችን አካተው ይዘዋል።

### 3.4 የመረጃ መተንተኛ ዘዴ

ይህ ምርምር ገላጭ ስልት ሲሆን የተከተለው የመረጃ መተንተኛ ዘዴም አይነታዊን ዘዴን ነው። ምክንያቱም በተከታታይ ምልክታ በስልቶቹ ክንውን የተገኙትን መረጃዎች ካለምንም ስታቲስቲክስ( ከቀላል አማካይ/average) በስተቀር በአይነታዊው ስልት ተተንትነዋል። የመጻፍ ማስተማሪያ ዘዴዎቹ ሚናዎችን ተንትኗል። የተገኘውም ውጤት በጥናቱ ተሳታፊዎች ላይ በመተግበሩ በመሆኑ ይህን አይነት ጥናት ስለገርና ሾሐምይ(1989:115) «አጠቃላይ ተጠቂያዊ» ይሉታል።

**ምዕራፍ አራት**

**የመረጃ ትንተና**

በዚህ ምርምር ትግበራ በእያንዳንዱ የመጻፍ ማስተማሪያ ዘዴዎች መምህሩ አምስት ዙሮችን አቀናጅቷል። በእያንዳንዱ ዙር ማቀድ፣ መተግበር እና በምልከታ የተገኙት መረጃዎች ገለጻ የሚከናወኑ ቅደም ተከተላዊ ተግባራት ናቸው።

**4.1 በቁጥጥር መጻፍ ክንውን ትንተና**

በቁጥጥር መጻፍ ማስተማሪያ ዘዴ አተገባበር መምህሩ አምስት ዙሮችን አቀናጅቷል። እያንዳንዱ ዙር የማቀድ፣ የድርጊት፣ የምልከታና የገለጻ ደረጃዎች አሏቸው።

**1. ዙር አንድ፡- አይቶ የመገልበጥ ክንውን**

**ሀ.እቅድ**

ክንውኖቹም የሚከተሉትን ማዘጋጀት ነው።1.መገልበጫ ወረቀት ማዘጋጀት። 2.እለታዊ እቅድ ማዘጋጀት። 3.የሚከናወኑ ድርጊቶችን በቅደም ተከተል መንደፍ። 4.የተማሪዎችን ስም ዝርዝር ማዘጋጀት። 5.ትምህርት መርጃ መሣሪያ ማዘጋጀት (9ኛ ክፍል የተማሪ መጻፍ (2004:34) )። 6.የክፍል ውስጥ ምልከታ መከታተያ ቅጽ ማዘጋጀት። 7.የክፍል ሥራ

**ለ.አይቶ የመገልበጥ ክንውን አተገባበር**

አርብ የካቲት 30-2009 መምህሩና ተመልካቹ መምህር ወደ ክፍል ገቡ። ሁለቱም ከተማሪዎቹ ፊት በመቆም ሰላምታ ሰጡ። አስተማሪውም የተማሪዎችን ትኩረት ለመሳብ ሁኔታዎችን አመቻቸ። የመግቢያ ሰላምታ ካቀረበ ቡኋላ ለስድስቱም ተማሪዎች መገልበጫ ወረቀት በማደል ዛሬ የሚያከናውኑት ተግባር በመማሪያ መጻፋቸው በገጽ 34 ላይ ያለውን ጽሁፍ መገልበጥ መሆኑን አዘዘ። ተግባሩንም ለ 20 ደቂቃ ያህል እንዳከናወኑ ስድስቱም ጥንድ ጥንድ እንዲጣመሩ አዘዘ። ሁሉም ከተጣማሪዎቻቸው ጋር የገለበጡትን ጽሁፍ በመቀያየር ከዋናው ጽሁፍ ጋር በማስተያየት ለ20 ደቂቃ እርስ በራስ እርማት እንዲሰጡ አዘዘ።

**ሐ.ምልከታ**

በዚህ ዙር ተባባሪው መምህር የመማር ማስተማሩን ክንውን ተመልክቷል። የመማር ማስተማር ክንውኑንም በሚከተለው የምልከታው ቅጽ አመላክቷል።

ሰንጠረዥ 4.1:- አይቶ የመገልበጥ ክንውን አተገባበር ምልክታ

ተ.ቁ	ሐተታዎች	ነጥቦች		
		1	2	3
1	መምህሩ የማስተማሪያ ቁሱን አዘጋጅቷል።			✓
2	መምህሩ ክፍሉን ጥሩ አድርጎ መርቷል።			✓
3	መምህሩ ጊዜውን በተገቢው ተጠቅሟል።			✓
4	መምህሩ የተጠቀመበት የማስተማሪያ ዘዴ ሳቢ ነው።			✓
5	መምህሩ ከተማሪዎች ጋር ጓደኛዊ ቀረቤታ ነበረው።			✓
6	መምህሩ ስልቱን በተገቢው ተጠቅሞታል።			✓
7	የማስተማሪያ ቁሶቹን በተገቢው ተጠቅሞባቸዋል።			✓
8	ተማሪዎችን እንደከበዳቸው ይጠይቃል።	✓		
9	ተማሪዎቹ ለመምህሩ ገለጻ ትኩረት ሰጥተዋል።			✓
10	ተማሪዎች ገለጻዊ ጥያቄ ያቀርባሉ።	✓		
11	ተማሪዎቹ የመምህሩን ገለጻ ተረድተዋል።			✓
12	ተማሪዎቹ በክፍል ውስጥ ፈጣን ተሳታፊ ናቸው።	✓		
13	ተማሪዎቹ ለመጻፍ ጎበዝ ናቸው።	✓		
14	ተማሪዎቹ ስልቱ ሲተገበር ደስተኛ ናቸው።	✓		
15	በስልቱ ትግበራዊ ሂደት ላይ ተማሪዎቹ ተጨናንቀው ነበር።			✓

ገላጮች: 3 ክፍተኛ; 2 መካከለኛ; 1 ዝቅተኛ

በምልከታው መረጃ መሰረት የመምህሩ የክፍል አመራር(ከ1-7 ባሉት ነጥቦች) ክፍተኛ ነው። የተማሪዎቹ ተሳትፎና የመጻፍ ጎበዝና ዝቅተኛ ነው። በተጨማሪም በዘዴው እንደተጨነቁና እንዳልተደሰቱ ያመለክታል።



**2.ዙር ሁለት:- የተሳሳተ ጽሁፍ ታርዋ እንዲገለበጥ የማድረግ ክንውን**

**ሀ.እቅድ**

ክንውኖቹም የሚከተሉትን ማዘጋጀት ነው።

- 1.መገልበጫ ወረቀት ማዘጋጀት።
- 2.እለታዊ እቅድ ማዘጋጀት።
- 3.የሚከናወኑ ድርጊቶችን በቅደም ተከተል መንደፍ።
- 4.የተማሪዎችን ስም ዝርዝር ማዘጋጀት።
- 5.ትምህርት መርጃ መሣሪያ ማዘጋጀት (አጠቃላይ የአማረኛ ቋንቋ ትምህርት መማሪያ፣ ከ7ኛ-10ኛ (1997:43))።
- 6.የክፍል ውስጥ ምልከታ መከታተያ ቅጽ ማዘጋጀት።
- 7.የክፍል ሥራ

**ለ. የተሳሳተ ጽሁፍ ታርዋ እንዲገለበጥ የማድረግ ክንውን አተገባበር**

ሰኞ መጋቢት 4-2009 መምህሩና ተመልካቹ መምህር ወደ ክፍል ገቡ። ሁለቱም ከተማሪዎቹ ፊት በመቆም ሰላምታ ሰጡ። አስተማሪውም የተማሪዎችን ትኩረት ለመሳብ ሁኔታዎችን አመቻቸ። የመግቢያ ሰላምታ ካቀረበ በኋላ ለስድስቱም ተማሪዎች የተዛባ ጽሁፍ መልመጃና መገልበጫ ወረቀት በማደል ዛሬ የሚያከናውኑት ተግባር የተሰጣቸውን የተዛባ ጽሁፍ አስተካክለው መገልበጥ መሆኑን አዘዘ። ተግባሩንም ለ 20 ደቂቃ ያህል እንዳከናወኑ ስድስቱም ጥንድ ጥንድ እንዲጣመሩ አዘዘ። ሁሉም ከተጣማሪዎቻቸው ጋር የገለበጡትን ጽሁፍ በመቀያየር ከትክክለኛው ጽሁፍ ጋር በማስተያየት ለ20 ደቂቃ እርስ በራስ እርማት እንዲሰጡ አዘዘ።

**ሐ.ምልከታ**

በዚህ ዙር ተባባሪው መምህር የመማር ማስተማሩን ክንውን ተመልክቷል። የመማር ማስተማር ክንውኑንም ምን እንደሚመስል በሚከተለው የምልከታው ቅጽ አመላክቷል።

ሰንጠረዥ:-4.2 የተሳሳተ ጽሁፍ አርጦ የመገልበጥ ክንውን ምልክታ

ተ.ቁ	ሐተታዎች	ነጥቦች		
		1	2	3
1	መምህሩ የማስተማሪያ ቁሱን አዘጋጅቷል።			✓
2	መምህሩ ክፍሉን ጥሩ አድርጎ መርቷል።			✓
3	መምህሩ ጊዜውን በተገቢው ተጠቅሟል።			✓
4	መምህሩ የተጠቀመበት የማስተማሪያ ዘዴ ሳቢ ነው።			✓
5	መምህሩ ከተማሪዎች ጋር ጓደኛዊ ቀረቤታ ነበረው።			✓
6	መምህሩ ስልቱን በተገቢው ተጠቅሞታል።			✓
7	የማስተማሪያ ቁሶቹን በተገቢው ተጠቅሞባቸዋል።			✓
8	ተማሪዎችን እንደከበዳቸው ይጠይቃል።	✓		
9	ተማሪዎቹ ለመምህሩ ገለጻ ትኩረት ሰጥተዋል።			✓
10	ተማሪዎች ገለጻዊ ጥያቄ ያቀርባሉ።	✓		
11	ተማሪዎቹ የመምህሩን ገለጻ ተረድተዋል።			✓
12	ተማሪዎቹ በክፍል ውስጥ ፈጣን ተሳታፊ ናቸው።	✓		
13	ተማሪዎቹ ለመጻፍ ጎበዝ ናቸው።	✓		
14	ተማሪዎቹ ስልቱ ሲተገበር ደስተኛ ናቸው።	✓		
15	በስልቱ ትግበራዊ ሂደት ላይ ተማሪዎቹ ተጨናንቀው ነበር።			✓

ገላጮች: 3 ከፍተኛ፣ 2 መካከለኛ፣ 1 ዝቅተኛ

በዚህ የተሳሳተ ጽሁፍ አርጦ በመገልበጥ ክንውን የምልክታ መረጃ መነሻነት የመምህሩ የመማር ማስተማሩ ሂደት ከፍተኛ መሆኑን ያመለክታል። ይሁንና የተማሪዎቹ ተሳትፎና የመጻፍ ጉብዝና ደረጃ ዝቅተኛ ነው። በተጨማሪም ተማሪዎቹ በዘዴው እንዳልተደሰቱና እንደተጨናነቁ ያመለክታል።

### **3.ዙር ሦስት፡- ክፍት (ባዶ ቦታ) ሙላ ክንውን**

#### **ሀ.እቅድ**

ክንውኖቹም የሚከተሉትን ማዘጋጀት ነው፡፡

- 1.መገልበጫ ወረቀት ማዘጋጀት፡፡
- 2.እለታዊ እቅድ ማዘጋጀት፡፡
- 3.የሚከናወኑ ድርጊቶችን በቅደም ተከተል መንደፍ፡፡
- 4.የተማሪዎችን ስም ዝርዝር ማዘጋጀት፡፡
- 5.ትምህርት መርጃ መሣሪያ ማዘጋጀት (9ኛ ክፍል የተማሪ መጻፍ (2004:105))፡፡
- 6.የክፍል ውስጥ ምልክታ መከታተያ ቅጽ ማዘጋጀት፡፡
- 7.የክፍል ሥራ

#### **ለ. ክፍት (ባዶ ቦታ) ሙላ ክንውን አተገባበር**

ሐሙስ መጋቢት 7-2009 መምህሩና ተመልካቹ መምህር ወደ ክፍል ገቡ፡፡ ሁለቱም ከተማሪዎቹ ፊት በመቆም ሰላምታ ሰጡ፡፡ አስተማሪውም የተማሪዎችን ትኩረት ለመሳብ ሁኔታዎችን አመቻቸ፡፡ የመግቢያ ሰላምታ ካቀረበ በኋላ ለስድስቱም ተማሪዎች ባዶ ቦታ ሙላ መልመጃና መገልበጫ ወረቀት በማደል ዛሬ የሚያከናውኑት ተግባር የተሰጣቸውን ባዶ ቦታ ሙላ ጽሁፍ ተስማሚ ቃላትን በመምረጥ አሟልተው መገልበጥ መሆኑን አዘዘ፡፡ ተግባሩንም ለ 20 ደቂቃ ያህል እንዳከናወኑ ስድስቱም ጥንድ ጥንድ እንዲጣመሩ አዘዘ፡፡ ሁሉም ከተጣማሪዎቻቸው ጋር ባዶ ቦታውን ያሟሉትን ጽሁፍ በመቀያየር ከዋናው ጽሁፍ ጋር በማስተያየት ለ20 ደቂቃ እርስ በራስ እርማት እንዲሰጡ አዘዘ፡፡

#### **ሐ.ምልክታ**

በዚህ ባዶ ቦታ ሙላ ክንውን ተባባሪው መምህር የመማር ማስተማሩን ክንውን ተመልክቷል፡፡ የመማር ማስተማር ክንውኑንም ምን እንደሚመስል በሚከተለው የምልክታው ቅጽ አመላክቷል፡፡

ሰንጠረዥ 4.3:- ክፍት (ባዶ ቦታ) ሙሉ ክንውን ምልክታ

ተ.ቁ	ሐተታዎች	ነጥቦች		
		1	2	3
1	መምህሩ የማስተማሪያ ቁሱን አዘጋጅቷል።			✓
2	መምህሩ ክፍሉን ጥሩ አድርጎ መርቷል።			✓
3	መምህሩ ጊዜውን በተገቢው ተጠቅሟል።			✓
4	መምህሩ የተጠቀመበት የማስተማሪያ ዘዴ ሳቢ ነው።			✓
5	መምህሩ ከተማሪዎች ጋር ጓደኛዊ ቀረቤታ ነበረው።			✓
6	መምህሩ ስልቱን በተገቢው ተጠቅሞታል።			✓
7	የማስተማሪያ ቁሶቹን በተገቢው ተጠቅሞባቸዋል።			✓
8	ተማሪዎችን እንደከበዳቸው ይጠይቃል።	✓		
9	ተማሪዎቹ ለመምህሩ ገለጻ ትኩረት ሰጥተዋል።			✓
10	ተማሪዎች ገለጻዊ ጥያቄ ያቀርባሉ።	✓		
11	ተማሪዎቹ የመምህሩን ገለጻ ተረድተዋል።			✓
12	ተማሪዎቹ በክፍል ውስጥ ፈጣን ተሳታፊ ናቸው።		✓	
13	ተማሪዎቹ ለመጻፍ ጎበዝ ናቸው።	✓		
14	ተማሪዎቹ ስልቱ ሲተገበር ደስተኛ ናቸው።	✓		
15	በስልቱ ትግበራዊ ሂደት ላይ ተማሪዎቹ ተጨናንቀው ነበር።			✓

ገላጮች: 3 ክፍተኛ፣ 2 መካከለኛ፣ 1 ዝቅተኛ

በዚህ የምልክታ ውጤት መነሻነት የመምህሩ የክፍል አመራር (ነጥብ ከ1-7) ክፍተኛ ነው። የተማሪዎቹ ተሳትፎ መካከለኛ ነው። ተሳታፊዎቹ በስልቱ መደሰታቸውና የመጻፍ ጉብዝናቸው ዝቅተኛ መሆኑን የምልክታው ቅጽ ያመለክታል። በተጨማሪም ተማሪዎቹ በዘዴው እንደተጨናነቁ ይገልጻል።

**4.ዙር አራት:- በቃል መጻፍ ክንውን**

**ሀ.እቅድ**

ክንውኖቹም የሚከተሉትን ማዘጋጀት ነው።

- 1.መገልበጫ ወረቀት ማዘጋጀት።
- 2.እለታዊ እቅድ ማዘጋጀት።
- 3.የሚከናወኑ ድርጊቶችን በቅደም ተከተል መንደፍ።
- 4.የተማሪዎችን ስም ዝርዝር ማዘጋጀት።
- 5.ትምህርት መርጃ መሣሪያ ማዘጋጀት (10ኛ ክፍል የተማሪ መጻፍ ምንባብ ሁለት (2004:41))።
- 6.የክፍል ውስጥ ምልከታ መከታተያ ቅጽ ማዘጋጀት።
- 7.የክፍል ሥራ

**ለ. የቃል ጽህፈት ክንውን አተገባበር**

ሰኞ መጋቢት 11-2009 መምህሩና ተመልካቹ መምህር ወደ ክፍል ገቡ። ሁለቱም ከተማሪዎቹ ፊት በመቆም ሰላምታ ሰጡ። አስተማሪውም የተማሪዎችን ትኩረት ለመሳብ ሁኔታዎችን አመቻቸ። የመግቢያ ሰላምታ ካቀረበ በኋላ ለስድስቱም ተማሪዎች መገልበጫ ወረቀት በማደል ዛሬ የሚያከናውኑት ተግባር የሚያነብላቸው ጽሁፍ በጥሞና በማዳመጥ መገልበጥ መሆኑን አዘዘ። ተግባሩንም ለ 20 ደቂቃ ያህል እንዳከናወኑ ስድስቱም ጥንድ ጥንድ እንዲጣመሩ አዘዘ። ለሁሉም ተማሪዎች ዋናውን ጽሁፍ ለእያንዳንዱ ተማሪ በማደል ሁሉም ከተጣማሪዎቻቸው ጋር የጻፉትን በመቀያየር ከዋናው ጽሁፍ ጋር በማስተያየት ለ20 ደቂቃ እርስ በርስ እርማት እንዲሰጡ አዘዘ።

**ሐ.ምልከታ**

በዚህ የቃል ጽህፈት ክንውን አተገባበር ተባባሪው መምህር የመማር ማስተማሩን ክንውን ተመልክቷል። የመማር ማስተማር ክንውኑንም ምን እንደሚመስል በሚከተለው የምልከታው ቅጽ አመላክቷል።

ሰንጠረዥ 4.4:- የቃል ጽህፈት ክንውን ምልክታ

ተ.ቁ	ሐተታዎች	ነጥቦች		
		1	2	3
1	መምህሩ የማስተማሪያ ቁሱን አዘጋጅቷል።			✓
2	መምህሩ ክፍሉን ጥሩ አድርጎ መርቷል።			✓
3	መምህሩ ጊዜውን በተገቢው ተጠቅሟል።			✓
4	መምህሩ የተጠቀመበት የማስተማሪያ ዘዴ ሳቢ ነው።			✓
5	መምህሩ ከተማሪዎች ጋር ጓደኛዊ ቀረቤታ ነበረው።			✓
6	መምህሩ ስልቱን በተገቢው ተጠቅሞታል።			✓
7	የማስተማሪያ ቁሶቹን በተገቢው ተጠቅሞባቸዋል።			✓
8	ተማሪዎችን እንደከበዳቸው ይጠይቃል።	✓		
9	ተማሪዎቹ ለመምህሩ ገለጻ ትኩረት ሰጥተዋል።			✓
10	ተማሪዎች ገለጻዊ ጥያቄ ያቀርባሉ።	✓		
11	ተማሪዎቹ የመምህሩን ገለጻ ተረድተዋል።			✓
12	ተማሪዎቹ በክፍል ውስጥ ፈጣን ተሳታፊ ናቸው።		✓	
13	ተማሪዎቹ ለመጻፍ ጎበዝ ናቸው።	✓		
14	ተማሪዎቹ ስልቱ ሲተገበር ደስተኛ ናቸው።	✓		
15	በስልቱ ትግበራዊ ሂደት ላይ ተማሪዎቹ ተጨናንቀው ነበር።			✓

ገላጮች፡ 3 ከፍተኛ፣ 2 መካከለኛ፣ 1 ዝቅተኛ

የምልክታው ውጤት እንደሚያመለክተው የተማሪዎቹ የክፍል ውስጥ ተሳትፎ መካከለኛ ሲሆን የጽህፈት ጉብዝናቸውና በስልቱ ደስተኛነታቸው ዝቅተኛ እንደሆነ ይገልጻል። በተጨማሪም በስልቱ አተገባበር እንደተጨናነቁ፣ ነገር ግን የመምህሩ የክፍል አመራ ከፍተኛ እንሆነ ያመለክታል።

**5. ዙር አምስት፡- የቅነሳ ክንውን**

**ሀ. እቅድ**

ክንውኖቹም የሚከተሉትን ማዘጋጀት ነው፡፡ 1. መገልበጫ ወረቀት ማዘጋጀት፡፡ 2. እለታዊ እቅድ ማዘጋጀት፡፡ 3. የሚከናወኑ ድርጊቶችን በቅደም ተከተል መንደፍ፡፡ 4. የተማሪዎችን ስም ዝርዝር ማዘጋጀት፡፡ 5. ትምህርት መርጃ መሣሪያ ማዘጋጀት (ደረጃ (1996:13))፡፡ 6. የክፍል ውስጥ ምልክታ መከታተያ ቅጽ ማዘጋጀት፡፡ 7. የክፍል ሥራ

**ለ. የቅነሳ ክንውን አተገባበር**

ሐሙስ መጋቢት 14-2009 መምህሩና ተመልካቹ መምህር ወደ ክፍል ገቡ፡፡ ሁለቱም ከተማሪዎቹ ፊት በመቆም ሰላምታ ሰጡ፡፡ አስተማሪውም የተማሪዎችን ትኩረት ለመሳብ ሁኔታዎችን አመቻቸ፡፡ የመግቢያ ሰላምታ ካቀረበ በኋላ ለስድስቱም ተማሪዎች መገልበጫ ወረቀት በማደል ዛሬ የሚያከናውኑት ተግባር በግል የቀረበላቸውን ጽሁፍ አንብበው የቃላት ድራቆችን ወይም ያለአገባብ የተደጋገሙ ቃላትን አስወጥተው የተስተካከለ ሐሳብ እንዲጽፉ አዘዘ፡፡ ተግባሩንም ለ 20 ደቂቃ ያህል እንዳከናወኑ ስድስቱም ጥንድ ጥንድ እንዲጣመሩ አዘዘ፡፡ ለሁሉም ተማሪዎች ዋናውን የተስተካከለ ጽሁፍ ለእያንዳንዱ ተማሪ በማደል ሁሉም ከተጣማሪዎቻቸው ጋር የጻፉትን በመቀያየር ከዋናው ጽሁፍ ጋር በማስተያየት ለ20 ደቂቃ እርስ በራስ እርማት እንዲሰጡ አዘዘ፡፡

**ሐ. ምልክታ**

በዚህ የቅነሳ ክንውን አተገባበር ተባባሪው መምህር የመማር ማስተማሩን ክንውን ተመልክቷል፡፡ የመማር ማስተማር ክንውኑንም ምን እንደሚመስል በሚከተለው የምልክታው ቅጽ አመለክቷል፡፡

ሰንጠረዥ 4.5:-የቅነሳ ክንውን ምልክታ

ተ.ቁ	ሐተታዎች	ነጥቦች		
		1	2	3
1	መምህሩ የማስተማሪያ ቁሱን አዘጋጅቷል።			✓
2	መምህሩ ክፍሉን ጥሩ አድርጎ መርቷል።			✓
3	መምህሩ ጊዜውን በተገቢው ተጠቅሟል።			✓
4	መምህሩ የተጠቀመበት የማስተማሪያ ዘዴ ሳቢ ነው።			✓
5	መምህሩ ከተማሪዎች ጋር ጓደኛዊ ቀረቤታ ነበረው።			✓
6	መምህሩ ስልቱን በተገቢው ተጠቅሞታል።			✓
7	የማስተማሪያ ቁሶቹን በተገቢው ተጠቅሞባቸዋል።			✓
8	ተማሪዎችን እንደከበዳቸው ይጠይቃል።			✓
9	ተማሪዎቹ ለመምህሩ ገለጻ ትኩረት ሰጥተዋል።			✓
10	ተማሪዎች ገለጻዊ ጥያቄ ያቀርባሉ።	✓		
11	ተማሪዎቹ የመምህሩን ገለጻ ተረድተዋል።			✓
12	ተማሪዎቹ በክፍል ውስጥ ፈጣን ተሳታፊ ናቸው።		✓	
13	ተማሪዎቹ ለመጻፍ ጎበዝ ናቸው።	✓		
14	ተማሪዎቹ ስልቱ ሲተገበር ደስተኛ ናቸው።		✓	
15	በስልቱ ትግበራዊ ሂደት ላይ ተማሪዎቹ ተጨናንቀው ነበር።			✓

ገላጮች: 3 ከፍተኛ፣ 2 መካከለኛ፣ 1 ዝቅተኛ

በዚህ የቅነሳ ክንውን ውጤቶች መነሻነት የመምህሩ የክፍል አመራር (ከ1-7 ባሉት ነጥቦች) ከፍተኛ መሆኑን ያመለክታል። የተማሪዎቹ ተሳትፎና የመጻፍ ብቃት ዝቅተኛ መሆኑንም ይገልጻል። በስልቱም መካከለኛ የመደሰት ስሜት ሲያሳዩ፣ ነገር ግን እንተጨናንቁ የምልታው መረጃ ያመለክታል።



**4.1.2 መር የመጻፍ ክንውን ትንተና**

በምሪት የጽህፈት ማስተማሪያ ስልት አተገባበር መምህሩ አምስት ዙሮችን አቀናጅቷል። እያንዳንዱ ዙር የማቀድ፣ የድርጊት፣ የምልከታ፣ የሰነድ ፍተሽና የገለጻ ደረጃዎች አሏቸው።

**1. ዙር አንድ፡- ማጠቃለያ የመስጠት ክንውን**

**ሀ. እቅድ**

ክንውኖቹም የሚከተሉትን ማዘጋጀት ነው።

- 1. መገልበጫ ወረቀት ማዘጋጀት።
- 2. እለታዊ እቅድ ማዘጋጀት።
- 3. የሚከናወኑ ድርጊቶችን በቅደም ተከተል መንደፍ።
- 4. የተማሪዎችን ስም ዝርዝር ማዘጋጀት።
- 5. ትምህርት መርጃ መሣሪያ ማዘጋጀት (9ኛ ክፍል የተማሪ መጻፍ (2004:34) )።
- 6. የክፍል ውስጥ ምልከታ መከታተያ ቅጽ ማዘጋጀት።
- 7. የክፍል ሥራ

**ለ. ማጠቃለያ የመስጠት ክንውን አተገባበር**

ሰኞ መጋቢት 18-2009 መምህሩና ተመልካቹ መምህር ወደ ክፍል ገቡ። ሁለቱም ከተማሪዎቹ ፊት በመቆም ሰላምታ ሰጡ። አስተማሪውም የተማሪዎችን ትኩረት ለመሳብ ሁኔታዎችን አመቻቸው። የመግቢያ ሰላምታ ካቀረበ በኋላ ለስድስቱም ተማሪዎች መገልበጫ ወረቀት በማደል ዛሬ የሚከናወኑት ተግባር በመማሪያ መጻፍቸው በገጽ 34 ላይ ያለውን ጽሁፍ አንብበው የተረዱትን ጠቅለል አድርገው በራሳቸው አባባል አጠቃለው መጻፍ መሆኑን አዘዙ። ተግባሩንም ለ 20 ደቂቃ ያህል እንዳከናወኑ ስድስቱም ጥንድ ጥንድ እንዲጣመሩ አዘዙ። ሁሉም ከተማሪዎቻቸው ጋር የገለበጡትን ጽሁፍ በመቀያየር ስለ ጽሁፉ ፍሬ ነገር፣ የሐሳብ ቅደም ተከተል፣ ስለቃላት አመራረጥ፣ የዐነገር አሰካኩንና የስርአተ ነጥብ አጠቃቀሙንና የኃይለቃል ና ዝርዝር ዐነገር አደረጃጀቱን በማስተያየት ለ20 ደቂቃ እርማት እንዲሰጡ አዘዙ።

**ሐ.ምልከታ**

በዚህ ማጠቃለያ የመስጠት ክንውን ተባባሪው መምህር የመማር ማስተማሩን ክንውን ተመልክቷል። የመማር ማስተማር ክንውኑንም በሚከተለው የምልከታው ቅጽ አመለካከቷል።

ሰንጠረዥ 4.6:- ማጠቃለያ የመስጠት ክንውን ምልከታ

ተ.ቁ	ሐተታዎች	ነጥቦች		
		1	2	3
1	መምህሩ የማስተማሪያ ቁሱን አዘጋጅቷል።			✓
2	መምህሩ ክፍሉን ጥሩ አድርጎ መርቷል።			✓
3	መምህሩ ጊዜውን በተገቢው ተጠቅሟል።			✓
4	መምህሩ የተጠቀመበት የማስተማሪያ ዘዴ ሳቢ ነው።			✓
5	መምህሩ ከተማሪዎች ጋር ጓደኛዊ ቀረቤታ ነበረው።			✓
6	መምህሩ ስልቱን በተገቢው ተጠቅሞታል።			✓
7	የማስተማሪያ ቁሶቹን በተገቢው ተጠቅሞባቸዋል።			✓
8	ተማሪዎችን እንደከበዳቸው ይጠይቃል።			✓
9	ተማሪዎቹ ለመምህሩ ገለጻ ትኩረት ሰጥተዋል።			✓
10	ተማሪዎች ገለጻዊ ጥያቄ ያቀርባሉ።	✓		
11	ተማሪዎቹ የመምህሩን ገለጻ ተረድተዋል።			✓
12	ተማሪዎቹ በክፍል ውስጥ ፈጣን ተሳታፊ ናቸው።	✓		
13	ተማሪዎቹ ለመጻፍ ኅብዝ ናቸው።	✓		
14	ተማሪዎቹ ስልቱ ሲተገበር ደስተኛ ናቸው።	✓		
15	በስልቱ ትግበራዊ ሂደት ላይ ተማሪዎቹ ተጨናንቀው ነበር።			✓

ገላጮች: 3 ከፍተኛ; 2 መካከለኛ; 1 ዝቅተኛ

በዚህ የምልክታ መረጃ መነሻነት መምህሩ ክፍሉን ጥሩ አድርጎ መርቷል (ከ1-7 ባሉት ነጥቦች። የተማሪዎቹ ተሳትፎ፣ የመጻፍ ጉብዝናና በስልቱ የመደሰታቸው ጉዳይ መካከለኛ መሆኑን ያመለክታል። በተጨማሪም ትግበራዊ ሒደቱ እንዳጨናነቃቸው ያመለክታል።

**2.ዙር ሁለት፡- ማስታወሻ የመያዝ ክንውን**

**ሀ.እቅድ**

ክንውኖቹም የሚከተሉትን ማዘጋጀት ነው። 1.መገልበጫ ወረቀት ማዘጋጀት። 2.እለታዊ እቅድ ማዘጋጀት። 3.የሚከናወኑ ድርጊቶችን በቅደም ተከተል መንደፍ። 4.የተማሪዎችን ስም ዝርዝር ማዘጋጀት። 5.ትምህርት መርጃ መሣሪያ ማዘጋጀት (10ኛ ክፍል የተማሪ መጻፍ (2004:57))። 6.የክፍል ውስጥ ምልክታ መከታተያ ቅጽ ማዘጋጀት። 7.የክፍል ሥራ

**ለ. ማስታወሻ የመያዝ ክንውን አተገባበር**

ሐሙስ መጋቢት 21-2009 መምህሩና ተመልካቹ መምህር ወደ ክፍል ገቡ። ሁለቱም ከተማሪዎቹ ፊት በመቆም ሰላምታ ሰጡ። አስተማሪውም የተማሪዎችን ትኩረት ለመሳብ ሁኔታዎችን አመቻቸ። የመግቢያ ሰላምታ ካቀረበ በኋላ ከሚያቀርብላቸው ገለጻ ዋና ዋና ፍሬ ሐሳቦችን አሳጥሮ መያዝ እንደሆነ ገለጸላቸው። ይህንን ተግባር ከማከናወናቸው በፊት ስለማስታወሻ አያያዝ ዘዴ ለ10 ደቂቃ ያህል የሚደረግላቸውን ገለጻ በጥሞና እንዲከታተሉት አዘዘ። ገለጻውን እንዳጠናቀቀም ለስድስቱም ተማሪዎች ማስታወሻ መያዣ ወረቀት በማደል ዛሬ የሚያከናውኑት ተግባር የሚያደርግላቸውን ገለጻ በጥሞና እያዳመጡ ማስታወሻ እንዲይዙ አዘዘ። ተግባሩንም ለ 20 ደቂቃ ያህል እንዳከናወኑ ስድስቱም ጥንድ ጥንድ እንዲጣመሩ አዘዘ። ሁሉም ከተጣማሪዎቻቸው ጋር የያዙትን ማስታወሻ ጽሁፍ ላይ በመወያየት ከእንደገና ለ20 ደቂቃ እርስ በራስ በመወያየት የመጻፍን ስርአት ጠብቀው አቀናጅተውና አስፋፍተው እንዲጽፉ አዘዘ። የጻፉትንም ጽሁፍ ሰበሰበ።

**ሐ.ምልክታ**

በዚህ ማስታወሻ የመያዝ ክንውን ተባባሪው መምህር የመማር ማስተማሩን ክንውን ተመልክቷል። የመማር ማስተማር ክንውኑንም ምን እንደሚመስል በሚከተለው የምልክታው ቅጽ አመለክቷል።

ሰንጠረዥ 4.7:- ማስታወሻ የመያዝ ክንውን ምልክታ

ተ.ቁ	ሐተታዎች	ነጥቦች		
		1	2	3
1	መምህሩ የማስተማሪያ ቁሱን አዘጋጅቷል።			✓
2	መምህሩ ክፍሉን ጥሩ አድርጎ መርቷል።			✓
3	መምህሩ ጊዜውን በተገቢው ተጠቅሟል።			✓
4	መምህሩ የተጠቀመበት የማስተማሪያ ዘዴ ሳቢ ነው።			✓
5	መምህሩ ከተማሪዎች ጋር ጓደኛዊ ቀረቤታ ነበረው።			✓
6	መምህሩ ስልቱን በተገቢው ተጠቅሞታል።			✓
7	የማስተማሪያ ቁሶቹን በተገቢው ተጠቅሞባቸዋል።			✓
8	ተማሪዎችን እንደከበዳቸው ይጠይቃል።			✓
9	ተማሪዎቹ ለመምህሩ ገለጻ ትኩረት ሰጥተዋል።			✓
10	ተማሪዎች ገለጻዊ ጥያቄ ያቀርባሉ።	✓		
11	ተማሪዎቹ የመምህሩን ገለጻ ተረድተዋል።			✓
12	ተማሪዎቹ በክፍል ውስጥ ፈጣን ተሳታፊ ናቸው።	✓		
13	ተማሪዎቹ ለመጻፍ ጎበዝ ናቸው።	✓		
14	ተማሪዎቹ ስልቱ ሲተገበር ደስተኛ ናቸው።		✓	
15	በስልቱ ትግበራዊ ሂደት ላይ ተማሪዎቹ ተጨናንቀው ነበር።			✓

ገላጮች: 3 ከፍተኛ፣ 2 መካከለኛ፣ 1 ዝቅተኛ

በዚህ ምልክታ መሠረት የመምህሩ የክፍል አመራር (ከ1-7 ባሉት ነጥቦች) ከፍተኛ ነው። የተማሪዎቹ ታሳትፎና የመጻፍ ጉብዝና ዝቅተኛ መሆኑንም ያመለክታል። በስልቱም መካከለኛ ስሜት እንደተሰማቸውና በከፍተኛ እንዳጨናንቃቸው ያመለክታል።

**3.ዙር ሦስት:- ለደብዳቤ መልስ የመጻፍ ክንውን**

**ሀ.እቅድ**

ክንውኖቹም የሚከተሉትን ማዘጋጀት ነው።1.መገልበጫ ወረቀት ማዘጋጀት። 2.እለታዊ እቅድ ማዘጋጀት። 3.የሚከናወኑ ድርጊቶችን በቅደም ተከተል መንደፍ። 4.የተማሪዎችን ስም ዝርዝር ማዘጋጀት። 5.ትምህርት መርጃ መሣሪያ ማዘጋጀት (9ኛ ክፍል የተማሪ መጻፍ (2004:108))። 6.የክፍል ውስጥ ምልክታ መከታተያ ቅጽ ማዘጋጀት። 7.የክፍል ሥራ

**ለ. ለደብዳቤ መልስ የመጻፍ ክንውን አተገባበር**

ሰኞ መጋቢት 25-2009 መምህሩና ተመልካቹ መምህር ወደ ክፍል ገቡ። ሁለቱም ከተማሪዎቹ ፊት በመቆም ሰላምታ ሰጡ። አስተማሪውም የተማሪዎችን ትኩረት ለመሳብ ሁኔታዎችን አመቻቸ። የመግቢያ ሰላምታ ካቀረበ በኋላ ለስድስቱም ተማሪዎች የስራ ደብዳቤ ያለበትን ጽሁፍ ና መገልበጫ ወረቀት በማደል ዛሬ የሚያከናውኑት ተግባር የተሰጣቸውን የሥራ ደብዳቤ በመከተል በትምህርት ቤታቸው ውስጥ በሚገኙት ክበቦች በአንዱ ሰብሳቢ ሆነው እንደተመረጡ በመገመት የክበቡ አባል ሆነው አብዛኛውን ጊዜ ለማይገኙ ተማሪዎች የማስጠንቀቂያ ደብዳቤ መጻፍ መሆኑን አዘዘ። ተግባሩንም ለ 20 ደቂቃ ያህል እንዳከናወኑ ስድስቱም ጥንድ ጥንድ እንዲጣመሩ አዘዘ። ሁሉም ከተጣማሪዎቻቸው ጋር የጻፉትን ደብዳቤ በመቀያየር ስለደብዳቤ ቅጽ፣ የቃላት አመራረጥ፣ የሐሳብ አደረጃጀት፣ የስርአተ ነጥብ አጠቃቀም ለ20 ደቂቃ እርስ በራስ እርማት እንዲሰጡ አዘዘ። ምክንያቱም ለእያንዳንዱ ክንውን 50 ደቂቃ ነው የተመደበው።

**ሐ.ምልክታ**

በዚህ ለደብዳቤ መልስ የመጻፍ ክንውን ተባባሪው መምህር የመማር ማስተማሩን ክንውን ተመልክቷል። የመማር ማስተማር ክንውኑንም ምን እንደሚመስል በሚከተለው የምልክታው ቅጽ አመላክቷል።

ሰንጠረዥ 4.8:- ለደብዳቤ መልስ የመጻፍ ክንውን ምልክታ

ተ.ቁ	ሐተታዎች	ነጥቦች		
		1	2	3
1	መምህሩ የማስተማሪያ ቁሱን አዘጋጅቷል።			✓
2	መምህሩ ክፍሉን ጥሩ አድርጎ መርቷል።			✓
3	መምህሩ ጊዜውን በተገቢው ተጠቅሟል።			✓
4	መምህሩ የተጠቀመበት የማስተማሪያ ዘዴ ሳቢ ነው።			✓
5	መምህሩ ከተማሪዎች ጋር ጓደኛዊ ቀረቤታ ነበረው።			✓
6	መምህሩ ስልቱን በተገቢው ተጠቅሞታል።			✓
7	የማስተማሪያ ቁሶቹን በተገቢው ተጠቅሞባቸዋል።			✓
8	ተማሪዎችን እንደከበዳቸው ይጠይቃል።			✓
9	ተማሪዎቹ ለመምህሩ ገለጻ ትኩረት ሰጥተዋል።			✓
10	ተማሪዎች ገለጻዊ ጥያቄ ያቀርባሉ።	✓		
11	ተማሪዎቹ የመምህሩን ገለጻ ተረድተዋል።			✓
12	ተማሪዎቹ በክፍል ውስጥ ፈጣን ተሳታፊ ናቸው።	✓		
13	ተማሪዎቹ ለመጻፍ ጎበዝ ናቸው።		✓	
14	ተማሪዎቹ ስልቱ ሲተገበር ደስተኛ ናቸው።	✓		
15	በስልቱ ትግበራዊ ሂደት ላይ ተማሪዎቹ ተጨናንቀው ነበር።			✓

ገላጮች፡ 3 ከፍተኛ፣ 2 መካከለኛ፣ 1 ዝቅተኛ

በዚህ ለደብዳቤ መልስ የመጻፍ ክንውን የምልክታ ቅጽ አመላካችነት የመምህሩ የክፍል አመራር (ከ1-7 ባሉት ነጥቦች) ከፍተኛ ነው። የተማሪዎቹ ተሳትፎና በስልቱ ደስተኝነታቸው ዝውተኛ ነው። ሆኖም የመጻፍ ብቃታቸው መካከለኛ መሆኑን ያመለክታል። በተጨማሪም በስልቱ አተገባበር በከፍተኛ እንደተጨናነቁም ይገልጻል።

**4.ዙር አራት:- ጅምር ሐሳብን የማስጨረስ ተግባር**

**ሀ.እቅድ**

ክንውኖቹም የሚከተሉትን ማዘጋጀት ነው።1.መገልበጫ ወረቀት ማዘጋጀት። 2.እለታዊ እቅድ ማዘጋጀት። 3.የሚከናወኑ ድርጊቶችን በቅደም ተከተል መንደፍ። 4.የተማሪዎችን ስም ዝርዝር ማዘጋጀት። 5.ትምህርት መርጃ መሣሪያ ማዘጋጀት (ሰለሞን (1997:192))። 6.የክፍል ውስጥ ምልክታ መከታተያ ቅጽ ማዘጋጀት። 7.የክፍል ሥራ

**ለ. ጅምር ሐሳብን የመጨረስ ክንውን አተገባበር**

ሐሙስ መጋቢት 28-2009 መምህሩና ተመልካቹ መምህር ወደ ክፍል ገቡ። ሁለቱም ከተማሪዎቹ ፊት በመቆም ሰላምታ ሰጡ። አስተማሪውም የተማሪዎችን ትኩረት ለመሳብ ሁኔታዎችን አመቻቸ። የመግቢያ ሰላምታ ካቀረበ በኋላ ለስድስቱም ተማሪዎች መገልበጫ ወረቀት በማደል ዛሬ የሚያከናውኑት ተግባር የቀረቡላቸውን ጅምር ሐሳቦችን ከራሳቸው ሐሳብ አፍልቀው መጻፍ መሆኑን አዘዘ። ተግባሩንም ለ 20 ደቂቃ ያህል እንዳከናወኑ ስድስቱም ጥንድ ጥንድ እንዲጣመሩ አዘዘ። ለሁሉም ተማሪዎች ዋናውን ጽሁፍ ለእያንዳንዱ ተማሪ በማደል ሁሉም ከተጣማሪዎቻቸው ጋር የጻፉትን በመቀያየር ከዋናው ጽሁፍ ጋር በማስተያየት ለ20 ደቂቃ እርስ በራስ እርማት እንዲሰጡ አዘዘ።የመወያያ ነጥቡም የጻፉት ሐሳብ ከሚቺጋን የጽህፈት መመዘኛ መስፈርት ነጥቦች አንጻር ምን ይመስላል የሚለው ላይ ነው።

**ሐ.ምልክታ**

በዚህ በዚህ ጅምር ሐሳብን የመጨረስ ክንውን ተባባሪው መምህር የመማር ማስተማሩን ክንውን ተመልክቷል። የመማር ማስተማር ክንውኑንም ምን እንደሚመስል በሚከተለው የምልክታው ቅጽ አመላክቷል።

ሰንጠረዥ 4.9:- ጅምር ሐሳብን የመጨረስ ክንውን ምልክታ

ተ.ቁ	ሐተታዎች	ነጥቦች		
		1	2	3
1	መምህሩ የማስተማሪያ ቁሱን አዘጋጅቷል።			✓
2	መምህሩ ክፍሉን ጥሩ አድርጎ መርቷል።			✓
3	መምህሩ ጊዜውን በተገቢው ተጠቅሟል።			✓
4	መምህሩ የተጠቀመበት የማስተማሪያ ዘዴ ሳቢ ነው።			✓
5	መምህሩ ከተማሪዎች ጋር ጓደኛዊ ቀረቤታ ነበረው።			✓
6	መምህሩ ስልቱን በተገቢው ተጠቅሞታል።			✓
7	የማስተማሪያ ቁሶቹን በተገቢው ተጠቅሞባቸዋል።			✓
8	ተማሪዎችን እንደከበዳቸው ይጠይቃል።			✓
9	ተማሪዎቹ ለመምህሩ ገለጻ ትኩረት ሰጥተዋል።			✓
10	ተማሪዎች ገለጻዊ ጥያቄ ያቀርባሉ።	✓		
11	ተማሪዎቹ የመምህሩን ገለጻ ተረድተዋል።			✓
12	ተማሪዎቹ በክፍል ውስጥ ፈጣን ተሳታፊ ናቸው።		✓	
13	ተማሪዎቹ ለመጻፍ ጎበዝ ናቸው።		✓	
14	ተማሪዎቹ ስልቱ ሲተገበር ደስተኛ ናቸው።		✓	
15	በስልቱ ትግበራዊ ሂደት ላይ ተማሪዎቹ ተጨናንቀው ነበር።	✓		

ገላጮች: 3 ከፍተኛ፣ 2 መካከለኛ፣ 1 ዝቅተኛ

በምልክታው መረጃ መነሻነት የመምህሩ የክፍል አመራር (ከ1-7 ባሉት ነጥቦች) ከፍተኛ ነው። የተማሪዎቹ ተሳትፎ፣ የመጻፍ ጉብዝናና በስልቱ ትግበራ መደሰታቸው መካከለኛ እንደሆነ ያመለክታል።



**5. ዙር አምስት፡- ግራፍን በጽሁፍ ተንትኖ የማቅረብ ክንውን**

**ሀ. እቅድ**

ክንውኖቹም የሚከተሉትን ማዘጋጀት ነው፡፡ 1. መገልበጫ ወረቀት ማዘጋጀት፡፡ 2. እለታዊ እቅድ ማዘጋጀት፡፡ 3. የሚከናወኑ ድርጊቶችን በቅደም ተከተል መንደፍ፡፡ 4. የተማሪዎችን ስም ዝርዝር ማዘጋጀት፡፡ 5. ትምህርት መርጃ መሣሪያ ማዘጋጀት (የቀድሞ 9ኛ ክፍል የተማሪ መማሪያ መጻፍ (1997:22))፡፡ 6. የክፍል ውስጥ ምልከታ መከታተያ ቅጽ ማዘጋጀት፡፡ 7. የክፍል ሥራ

**ለ. ግራፍን በጽሁፍ ተንትኖ የማቅረብ ክንውን አተገባበር**

ሰኞ ሚያዝያ 2-2009 መምህሩና ተመልካቹ መምህር ወደ ክፍል ገቡ፡፡ ሁለቱም ከተማሪዎቹ ፊት በመቆም ሰላምታ ሰጡ፡፡ አስተማሪውም የተማሪዎችን ትኩረት ለመሳብ ሁኔታዎችን አመቻቸ፡፡ የመግቢያ ሰላምታ ካቀረበ በኋላ ለስድስቱም ተማሪዎች መገልበጫ ወረቀት በማደል ዛሬ የሚከናወኑት ተግባር በግል የቀረበላቸው ግራፍን በመመልከት የሀገራችን የወደፊት የአንደኛ ደረጃ ትምህርት ተሳትፎ አስመልክቶ ሐሳብ እንዲጸፉ አዘዘ፡፡ ተግባሩንም ለ25 ደቂቃ ያህል እንዳከናወኑ ስድስቱም ጥንድ ጥንድ እንዲጣመሩ አዘዘ፡፡ ከተጣማሪዎቻቸው ጋርም የጻፉትን በመቀያየር ስለርዕሱ ትክክለኛነት፣ ስለሚገልጸው መግቢያ፣ ከዝርዝር ዐ.ነገሮች ጋር የተቀናጀ መሆኑን፣ የሐሳብ ቅደም ተከተሉን፣ የአንቀጽ፣ ቅርጹን፣ አያያዥ ቃላትን መጠቀማቸውን፣ ዐ.ነገሮቹ ሙሉ ሐሳብን ማስተላለፋቸው፣ ትክክለኛ ስርአት ነጥብና የቃላት ቅርጽ ላይ ለ15 ደቂቃ እርስ በራስ እርማት እንዲሰጡ አዘዘ፡፡

**ሐ.ምልከታ**

በዚህ ግራፍን ተንትኖ የማቅረብ ክንውን ተባባሪው መምህር የመማር ማስተማሩን ክንውን ተመልክቷል። የመማር ማስተማር ክንውኑንም ምን እንደሚመስል በሚከተለው የምልከታው ቅጽ አመላክቷል።

ሰንጠረዥ 4.10:- ግራፍን በጽሁፍ ተንትኖ የማቅረብ ክንውን ምልከታ

ተ.ቁ	ሐተታዎች	ነጥቦች		
		1	2	3
1	መምህሩ የማስተማሪያ ቁሱን አዘጋጅቷል።			✓
2	መምህሩ ክፍሉን ጥሩ አድርጎ መርቷል።			✓
3	መምህሩ ጊዜውን በተገቢው ተጠቅሟል።			✓
4	መምህሩ የተጠቀመበት የማስተማሪያ ዘዴ ሳቢ ነው።			✓
5	መምህሩ ከተማሪዎች ጋር ጓደኛዊ ቀረቤታ ነበረው።			✓
6	መምህሩ ስልቱን በተገቢው ተጠቅሞታል።			✓
7	የማስተማሪያ ቁሶቹን በተገቢው ተጠቅሞባቸዋል።			✓
8	ተማሪዎችን እንደከበዳቸው ይጠይቃል።			✓
9	ተማሪዎቹ ለመምህሩ ገለጻ ትኩረት ሰጥተዋል።			✓
10	ተማሪዎች ገለጻዊ ጥያቄ ያቀርባሉ።	✓		
11	ተማሪዎቹ የመምህሩን ገለጻ ተረድተዋል።			✓
12	ተማሪዎቹ በክፍል ውስጥ ፈጣን ተሳታፊ ናቸው።		✓	
13	ተማሪዎቹ ለመጻፍ ጎበዝ ናቸው።	✓		
14	ተማሪዎቹ ስልቱ ሲተገበር ደስተኛ ናቸው።		✓	
15	በስልቱ ትግበራዊ ሂደት ላይ ተማሪዎቹ ተጨናንቀው ነበር።			✓

ገላጮች: 3 ከፍተኛ; 2 መካከለኛ; 1 ዝቅተኛ

በዚህ የምልከታ መረጃ አማካኝነት የመምህሩ የክፍል አመራር (ከ1-7 ባሉት ነጥቦች) ከፍተኛ መሆኑን ነው የተማሪዎች ተሳትፎና በስልቱ የመደሰታቸው ጉዳይ መካከለኛ

መሆኑንም ያመለክታል። በተጨማሪም የተማሪዎቹ የጽህት ጉብዝና ዝቅተኛ ሲሆን በተመሳሳይም በስልቱ አተገባበር እንደተጨናነቁ ያመለክታል።

**4.1.3 የነጻ መጻፍ ዘዴ ክንውን ትንተና**

በነጻ የጽህፈት ማስተማሪያ ስልት አተገባበር መምህሩ አምስት ዙሮችን አቀናጅቷል። እያንዳንዱ ዙር የማቀድ፣ የድርጊት፣ የምልክታ፣ የሰነድ ፍተሽና የገለጻ ደረጃዎች አሏቸው።

**1. ዙር አንድ፡- ስለሚጽፉት ርዕስ ብቻ በማሰብ የመጻፍ ክንውን**

**ሀ. እቅድ**

ክንውኖቹም የሚከተሉትን ማዘጋጀት ነው። 1. መገልበጫ ወረቀት ማዘጋጀት። 2. እለታዊ እቅድ ማዘጋጀት። 3. የሚከናወኑ ድርጊቶችን በቅደም ተከተል መንደፍ። 4. የተማሪዎችን ስም ዝርዝር ማዘጋጀት። 5. የክፍል ውስጥ ምልክታ መከታተያ ቅጽ ማዘጋጀት። 6. የክፍል ሥራ

**ለ. ስለሚጽፉት ርዕስ ብቻ በማሰብ የመጻፍ ክንውን አተገባበር**

ሐሙስ ሚያዝያ 5-2009 መምህሩና ተመልካቹ መምህር ወደ ክፍል ገቡ። ሁለቱም ከተማሪዎቹ ፊት በመቆም ሰላምታ ሰጡ። አስተማሪውም የተማሪዎችን ትኩረት ለመሳብ ሁኔታዎችን አመቻቸ። የመግቢያ ሰላምታ ካቀረበ በኋላ ለስድስቱም ተማሪዎች መጻፊያ ወረቀት በማደል ዛሬ የሚያከናውኑት ተግባር በፈለጉት ርዕስ ላይ ሳይጨነቁ መጻፍ መሆኑን አዘዘ። ተግባሩንም ለ40 ደቂቃ ያህል እንዳከናወኑ አዘዘ። ተግባሩንም እንዳጠናቀቁ መምህሩ የጻፉትን ወረቀት ሰበሰበ።

**ሐ. ምልክታ**

በዚህ ስለሚጽፉት ርዕስ ብቻ በማሰብ የመጻፍ ክንውን ተባባሪው መምህር የመማር ማስተማሩን ክንውን ተመልክቷል። የመማር ማስተማር ክንውኑንም በሚከተለው የምልክታው ቅጽ አመላክቷል።

ሰንጠረዥ 4.11:- ስለሚጽፉት ርዕስ ብቻ በማሰብ የመጻፍ ክንውን ምልክታ

ተ. ቁ	ሐተታዎች	ነጥቦች		
		1	2	3
1	መምህሩ የማስተማሪያ ቁሱን አዘጋጅቷል።			✓
2	መምህሩ ክፍሉን ጥሩ አድርጎ መርቷል።			✓
3	መምህሩ ጊዜውን በተገቢው ተጠቅሟል።			✓
4	መምህሩ የተጠቀመበት የማስተማሪያ ዘዴ ሳቢ ነው።			✓
5	መምህሩ ከተማሪዎች ጋር ጓደኛዊ ቀረቤታ ነበረው።			✓
6	መምህሩ ስልቱን በተገቢው ተጠቅሞታል።			✓
7	የማስተማሪያ ቁሶቹን በተገቢው ተጠቅሞባቸዋል።			✓
8	ተማሪዎችን እንደክበዳቸው ይጠይቃል።			✓
9	ተማሪዎቹ ለመምህሩ ገለጻ ትኩረት ሰጥተዋል።			✓
10	ተማሪዎች ገለጻዊ ጥያቄ ያቀርባሉ።	✓		
11	ተማሪዎቹ የመምህሩን ገለጻ ተረድተዋል።			✓
12	ተማሪዎቹ በክፍል ውስጥ ፈጣን ተሳታፊ ናቸው።	✓		
13	ተማሪዎቹ ለመጻፍ ጎበዝ ናቸው።	✓		
14	ተማሪዎቹ ስልቱ ሲተገበር ደስተኛ ናቸው።	✓		
15	በስልቱ ትግበራዊ ሂደት ላይ ተማሪዎቹ ተጨናንቀው ነበር።			✓

ገላጮች: 3 ከፍተኛ፣ 2 መካከለኛ፣ 1 ዝቅተኛ

በዚህ የምልክታ መረጃ አማካኝነት የመምህሩ የክፍል አመራር (ከ1-7 ባሉት ነጥቦች) ከፍተኛ ነው። የተማሪዎቹ ተሳትፎ፣ የጽህፈት ጉብዝናና በስልቱ ያገኙት እርካታ ዝቅተኛ እንደሆነና እንደተጨናነቁ ያመለክታል።

**2.ዙር ሁለት:- በጻፉት ጽሁፍ ላይ የመወያየት ክንውን**

**ሀ.እቅድ**

ክንውኖቹም የሚከተሉትን ማዘጋጀት ነው።1.መገልበጫ ወረቀት ማዘጋጀት። 2.እለታዊ እቅድ ማዘጋጀት። 3.የሚከናወኑ ድርጊቶችን በቅደም ተከተል መንደፍ። 4.የተማሪዎችን ስም ዝርዝር ማዘጋጀት። 5.የክፍል ውስጥ ምልክታ መከታተያ ቅጽ ማዘጋጀት። 6.የክፍል ሥራ

**ለ. በጻፉት ጽሁፍ ላይ የመወያየት ክንውን አተገባበር**

ሰኞ ሚያዝያ 9-2009 መምህሩና ተመልካቹ መምህር ወደ ክፍል ገቡ። ሁለቱም ከተማሪዎቹ ፊት በመቆም ሰላምታ ሰጡ። አስተማሪውም የተማሪዎችን ትኩረት ለመሳብ ሁኔታዎችን አመቻቸ። የመግቢያ ሰላምታ ካቀረበ በኋላ ዛሬ የሚያከናውኑት ተግባር በቀን ሐሙስ ሚያዝያ 5-2009 የጻፉትን ጽሁፍ ላይ መወያየት መሆኑን አዘዘ። ተግባሩንም ጥንድ ጥንድ በመጣመር ጽሁፋቸውን በመቀያየር በጽሁፍ ርዕስ፣ በመግቢው፣ በመደምደምያ፣ በሐሳብ ቅደም ተከተል፣ በአንቀጽ ቅርጽ፣ በኃይለቃልና ዝርዝር ዐ.ነገር፣ በስርአተ ነጥብና የቃላት ቅርጽ ላይ ለ40 ደቂቃ ያህል እንዲያደርጉና የጽሁፉን ድክመት ለቢጤዎቻቸው ጽፈው እንዲያመለክቱና በቀረበላቸው መስፈርት መሰረት እርስ በራስ ተገማግመው ውጤት እንዲሰጣቸው አዘዘ።

**ሐ.ምልክታ**

በዚህ በዚህ የጻፉት ጽሁፍ ላይ የመወያየት ክንውን ተባባሪው መምህር የመማር ማስተማሩን ክንውን ተመልክቷል። የመማር ማስተማር ክንውኑንም ምን እንደሚመስል በሚከተለው የምልክታው ቅጽ አመለክቷል።

ሰንጠረዥ 4.12:- በጻፉት ጽሁፍ ላይ የመወያየት ክንውን ምልክታ

ተ.ቁ	ሐተታዎች	ነጥቦች		
		1	2	3
1	መምህሩ የማስተማሪያ ቁሱን አዘጋጅቷል።			✓
2	መምህሩ ክፍሉን ጥሩ አድርጎ መርቷል።			✓
3	መምህሩ ጊዜውን በተገቢው ተጠቅሟል።			✓
4	መምህሩ የተጠቀመበት የማስተማሪያ ዘዴ ሳቢ ነው።			✓
5	መምህሩ ከተማሪዎች ጋር ጓደኛዊ ቀረቤታ ነበረው።			✓
6	መምህሩ ስልቱን በተገቢው ተጠቅሞታል።			✓
7	የማስተማሪያ ቁሶቹን በተገቢው ተጠቅሞባቸዋል።			✓
8	ተማሪዎችን እንደከበዳቸው ይጠይቃል።			✓
9	ተማሪዎቹ ለመምህሩ ገለጻ ትኩረት ሰጥተዋል።			✓
10	ተማሪዎች ገለጻዊ ጥያቄ ያቀርባሉ።	✓		
11	ተማሪዎቹ የመምህሩን ገለጻ ተረድተዋል።			✓
12	ተማሪዎቹ በክፍል ውስጥ ፈጣን ተሳታፊ ናቸው።		✓	
13	ተማሪዎቹ ለመጻፍ ጎበዝ ናቸው።		✓	
14	ተማሪዎቹ ስልቱ ሲተገበር ደስተኛ ናቸው።		✓	
15	በስልቱ ትግበራዊ ሂደት ላይ ተማሪዎቹ ተጨናንቀው ነበር።		✓	

ገላጮች: 3 ከፍተኛ፣ 2 መካከለኛ፣ 1 ዝቅተኛ

በዚህ በጻፉት ጽሁፍ ላይ የመወያየት ክንውን አተገባበር የምልክታ መረጃ መሰረት መምህሩ ክፍሉን ጥሩ አድርጎ እንደመራው ያመለክታል። የተማሪዎቹ ተሳትፎና በስልቱ መደሰት መካከለኛ እንደሆነ ያመለክታል። በስልቱ አተገባበር መካከለኛ መጨናነቅ እንደታየባቸውም ይጠቅሳል።

**3.ዙር ሦስት:- ረቂቅ የመጻፍ ክንውን**

**ሀ.እቅድ**

ክንውኖቹም የሚከተሉትን ማዘጋጀት ነው።1.መገልበጫ ወረቀት ማዘጋጀት። 2.እለታዊ እቅድ ማዘጋጀት። 3.የሚከናወኑ ድርጊቶችን በቅደም ተከተል መንደፍ። 4.የተማሪዎችን ስም ዝርዝር ማዘጋጀት። 5.የክፍል ውስጥ ምልክታ መከታተያ ቅጽ ማዘጋጀት። 7.የክፍል ሥራ

**ለ. ረቂቅ የመጻፍ ክንውን አተገባበር**

ሐሙስ ሚያዚያ 12-2009 መምህሩና ተመልካቹ መምህር ወደ ክፍል ገቡ። ሁለቱም ከተማሪዎቹ ፊት በመቆም ሰላምታ ሰጡ። አስተማሪውም የተማሪዎችን ትኩረት ለመሳብ ሁኔታዎችን አመቻቸ። የመግቢያ ሰላምታ ካቀረበ በኋላ ለስድስቱም ተማሪዎች በቀን ሰኞ ሚያዚያ 9-2009 የጻፉትን ጽሁፍና መገልበጫ ወረቀት በማደል ዛሬ የሚከናወኑት ተግባር በተሰጣቸው አስተያየት መሰረት ጽሁን አስታየት መሰረት አርቅቀው እንዲጽፉ አዘዘ። የተሰጣቸውን ጽሁፍ ርርዕሱ፣ ከመግቢው፣ ከመደምደምያ፣ ከሐሳብ ቅደም ተከተል፣ ከአንቀጽ ቅርጽ፣ ከኃይለቃልና ከዝርዝር ዐነገር፣ ከስርአተ ነጥብና ከቃላት አጠቃቀም አንጻር አስፋፍተው እንዲጽፉ አደረገ። ተግባሩንም ለ 40 ደቂቃ ያህል አከናወኑ። እንዳበቁም የጻፉትን ጽሁፍ ሰበሰቡ።

**ሐ.ምልክታ**

በዚህ ረቂቅ የመጻፍ ክንውን አተገባበር ተባባሪው መምህር የመማር ማስተማሩን ክንውን ተመልክቷል። የመማር ማስተማር ክንውኑንም ምን እንደሚመስል በሚከተለው የምልክታው ቅጽ አመላክቷል።

ሰንጠረዥ 4.13:- ረቂቅ የመጻፍ ክንውን ምልክታ

ተ.ቁ	ሐተታዎች	ነጥቦች		
		1	2	3
1	መምህሩ የማስተማሪያ ቁሱን አዘጋጅቷል።			✓
2	መምህሩ ክፍሉን ጥሩ አድርጎ መርቷል።			✓
3	መምህሩ ጊዜውን በተገቢው ተጠቅሟል።			✓
4	መምህሩ የተጠቀመበት የማስተማሪያ ዘዴ ሳቢ ነው።			✓
5	መምህሩ ከተማሪዎች ጋር ጓደኛዊ ቀረቤታ ነበረው።			✓
6	መምህሩ ስልቱን በተገቢው ተጠቅሞታል።			✓
7	የማስተማሪያ ቁሶቹን በተገቢው ተጠቅሞባቸዋል።			✓
8	ተማሪዎችን እንደከበዳቸው ይጠይቃል።			✓
9	ተማሪዎቹ ለመምህሩ ገለጻ ትኩረት ሰጥተዋል።			✓
10	ተማሪዎች ገለጻዊ ጥያቄ ያቀርባሉ።		✓	
11	ተማሪዎቹ የመምህሩን ገለጻ ተረድተዋል።			✓
12	ተማሪዎቹ በክፍል ውስጥ ፈጣን ተሳታፊ ናቸው።		✓	
13	ተማሪዎቹ ለመጻፍ ጎበዝ ናቸው።		✓	
14	ተማሪዎቹ ስልቱ ሲተገበር ደስተኛ ናቸው።		✓	
15	በስልቱ ትግበራዊ ሂደት ላይ ተማሪዎቹ ተጨናንቀው ነበር።	✓		

ገላጮች: 3 ከፍተኛ፣ 2 መካከለኛ፣ 1 ዝቅተኛ

በዚህ ረቂቅ የመጻፍ ክንውን አተገባበር ምልክታ የሚያሳየው መመምህሩ ክፍሉን ጥሩ አድርጎ መርቷል (ከ1-7 ባሉት ነጥቦች)። የተማሪዎቹ ተሳትፎ፣ ጉብዝናና በስልቱ የመደሰታቸው መጠን መካከለኛ መሆኑን መረጃው ያሳያል። በተጨማሪም በስልቱ አተገባበራዊ ሂደት ብዙም እንዳልተጨናነቁ የገልጻል።



**4.ዙር አራት:- ስለሚጽፉት ርዕስ ብቻ በማሰብ የመጻፍ ክንውን**

**ሀ.እቅድ**

ክንውኖቹም የሚከተሉትን ማዘጋጀት ነው፡፡

- 1.መገልበጫ ወረቀት ማዘጋጀት፡፡
- 2.እለታዊ እቅድ ማዘጋጀት፡፡
- 3.የሚከናወኑ ድርጊቶችን በቅደም ተከተል መንደፍ፡፡
- 4.የተማሪዎችን ስም ዝርዝር ማዘጋጀት፡፡
- 5.የክፍል ውስጥ ምልክታ መክታተያ ቅጽ ማዘጋጀት፡፡
- 6.የክፍል ሥራ

**ለ. ስለሚጽፉት ርዕስ ብቻ በማሰብ የመጻፍ ክንውን አተገባበር**

ሰኞ ሚያዚያ 16-2009 መምህሩና ተመልካቹ መምህር ወደ ክፍል ገቡ፡፡ ሁለቱም ከተማሪዎቹ ፊት በመቆም ሰላምታ ሰጡ፡፡ አስተማሪውም የተማሪዎችን ትኩረት ለመሳብ ሁኔታዎችን አመቻቸ፡፡ የመግቢያ ሰላምታ ካቀረበ በኋላ ለስድስቱም ተማሪዎች መጻፊያ ወረቀት በማደል ዛሬ የሚያከናውኑት ተግባር በቀን ሚያዚያ 5-2009 ከጻፉት ርዕስ ሌላ ርዕስ በመምረጥ በፈለጉት ርዕስ ላይ ሳይጨነቁ መጻፍ መሆኑን አዘዘ፡፡ ተግባሩንም ለ25 ደቂቃ ያህል እንዲያከናውኑ አዘዘ፡፡ ተግባሩንም እንዳጠናቀቁ ጥንድ ጥንድ በመሆን በተሠጣቸው የመገምገምያ ነጥቦች ላይ በመመስረት የጻፉትን ወረቀት በመቀያየር ለ15 ደቂቃ ያህል እንዲወያዩና ውጤት እንዲሰጣጡ አደረገ፡፡

**ሐ.ምልክታ**

በአራተኛ ዙር ክንውን ተባባሪው መምህር የመማር ማስተማሩን ክንውን ተመልክቷል፡፡ የመማር ማስተማር ክንውኑንም በሚከተለው የምልክታው ቅጽ አመላክቷል፡፡

ሰንጠረዥ 4.14:- ስለሚጽፉት ርዕስ ብቻ በማሰብ የመጻፍ ክንውን ምልክታ

ተ.ቁ	ሐተታዎች	ነጥቦች		
		1	2	3
1	መምህሩ የማስተማሪያ ቁሱን አዘጋጅቷል።			✓
2	መምህሩ ክፍሉን ጥሩ አድርጎ መርቷል።			✓
3	መምህሩ ጊዜውን በተገቢው ተጠቅሟል።			✓
4	መምህሩ የተጠቀመበት የማስተማሪያ ዘዴ ሳቢ ነው።			✓
5	መምህሩ ከተማሪዎች ጋር ጓደኛዊ ቀረቤታ ነበረው።			✓
6	መምህሩ ስልቱን በተገቢው ተጠቅሞታል።			✓
7	የማስተማሪያ ቁሶቹን በተገቢው ተጠቅሞባቸዋል።			✓
8	ተማሪዎችን እንደከበዳቸው ይጠይቃል።			✓
9	ተማሪዎቹ ለመምህሩ ገለጻ ትኩረት ሰጥተዋል።			✓
10	ተማሪዎች ገለጻዊ ጥያቄ ያቀርባሉ።		✓	
11	ተማሪዎቹ የመምህሩን ገለጻ ተረድተዋል።			✓
12	ተማሪዎቹ በክፍል ውስጥ ፈጣን ተሳታፊ ናቸው።			✓
13	ተማሪዎቹ ለመጻፍ ጎበዝ ናቸው።		✓	
14	ተማሪዎቹ ስልቱ ሲተገበር ደስተኛ ናቸው።			✓
15	በስልቱ ትግበራዊ ሂደት ላይ ተማሪዎቹ ተጨናንቀው ነበር።	✓		

ገላጮች: 3 ከፍተኛ፣ 2 መካከለኛ፣ 1 ዝቅተኛ

በዚህ ስለሚጽፉት ርዕስ ብቻ በማሰብ የመጻፍ የአራተኛ ዙር ክንውን የምልክታ ቅጽ እንደሚያመለክተው መምህሩ ክፍሉን ጥሩ አድርጎ እንደመራ ከ1-7 ባሉት ነጥቦች አመላቷል። የተማሪዎቹ የመጻፍ ጉብዝና መካከለኛ ሲሆን በከፍተኛ እንደተሳተፉና ደስተኛ እንደነበሩም ይገልጻል። በተጨማሪም በስልቱ ትግበራ ወቅት ብዙም እንዳልተጨናነቁም አመልክቷል።

**5. ዙር አምስት፡- ረቂቅ የመጻፍ ክንውን**

**ሀ. እቅድ**

ክንውኖቹም የሚከተሉትን ማዘጋጀት ነው፡፡ 1. መገልበጫ ወረቀት ማዘጋጀት፡፡ 2. እለታዊ እቅድ ማዘጋጀት፡፡ 3. የሚከናወኑ ድርጊቶችን በቅደም ተከተል መንደፍ፡፡ 4. የተማሪዎችን ስም ዝርዝር ማዘጋጀት፡፡ 5. የክፍል ውስጥ ምልክታ መከታተያ ቅጽ ማዘጋጀት፡፡ 7. የክፍል ሥራ

**ለ. ረቂቅ የመጻፍ ክንውን አተገባበር**

ሐሙስ ሚያዚያ 19-2009 መምህሩና ተመልካቹ መምህር ወደ ክፍል ገቡ፡፡ ሁለቱም ከተማሪዎቹ ፊት በመቆም ሰላምታ ሰጡ፡፡ አስተማሪውም የተማሪዎችን ትኩረት ለመሳብ ሁኔታዎችን አመቻቸ፡፡ የመግቢያ ሰላምታ ካቀረበ በኋላ ለስድስቱም ተማሪዎች በቀን ሰኞ ሚያዚያ 16-2009 የጻፉትን ጽሁፍና መገልበጫ ወረቀት በማደል ዛሬ የሚከናወኑት ተግባር የተሰጣቸውን ጽሁፍ ርዕሱ፣ ከመግቢው፣ ከመደምደምያ፣ ከሐሳብ ቅደም ተከተል፣ ከአንቀጽ ቅርጽ፣ ከኃይለቃልና ከዝርዝር ዐነገር፣ ከስርአተ ነጥብና ከቃላት አጠቃቀም አንጻር አስፋፍተው እንዲጽፉ አዘዘ፡፡ ተግባሩንም ለ 40 ደቂቃ ያህል እንዲያከናውኑ አደረገ፡፡ እንዳበቁም የጻፉትን ጽሁፍ በመሰብሰብ ወደ አራሚ መምህራኑ ላከ፡፡

**ሐ. ምልክታ**

በዚህ ረቂቅ የመጻፍ ክንውን ተባባሪው መምህር የመማር ማስተማሩን ክንውን ተመልክቷል፡፡ የመማር ማስተማር ክንውኑንም ምን እንደሚመስል በሚከተለው የምልክታው ቅጽ አመላክቷል፡፡

ሰንጠረዥ 4.15:- ረቂቅ የመጻፍ ክንውን ምልክታ

ተ.ቁ	ሐተታዎች	ነጥቦች		
		1	2	3
1	መምህሩ የማስተማሪያ ቁሱን አዘጋጅቷል።			✓
2	መምህሩ ክፍሉን ጥሩ አድርጎ መርቷል።			✓
3	መምህሩ ጊዜውን በተገቢው ተጠቅሟል።			✓
4	መምህሩ የተጠቀመበት የማስተማሪያ ዘዴ ሳቢ ነው።			✓
5	መምህሩ ከተማሪዎች ጋር ጓደኛዊ ቀረቤታ ነበረው።			✓
6	መምህሩ ስልቱን በተገቢው ተጠቅሞታል።			✓
7	የማስተማሪያ ቁሶቹን በተገቢው ተጠቅሞባቸዋል።			✓
8	ተማሪዎችን እንደከበዳቸው ይጠይቃል።			✓
9	ተማሪዎቹ ለመምህሩ ገለጻ ትኩረት ሰጥተዋል።			✓
10	ተማሪዎች ገለጻዊ ጥያቄ ያቀርባሉ።		✓	
11	ተማሪዎቹ የመምህሩን ገለጻ ተረድተዋል።			✓
12	ተማሪዎቹ በክፍል ውስጥ ፈጣን ተሳታፊ ናቸው።			✓
13	ተማሪዎቹ ለመጻፍ ጎበዝ ናቸው።			✓
14	ተማሪዎቹ ስልቱ ሲተገበር ደስተኛ ናቸው።			✓
15	በስልቱ ትግበራዊ ሂደት ላይ ተማሪዎቹ ተጨናንቀው ነበር።	✓		

ገላጮች: 3 ከፍተኛ፣ 2 መካከለኛ፣ 1 ዝቅተኛ

በዚህ አምስተኛ ዙር ረቂቅ የመጻፍ ክንውን የምልክታ መረጃ መነሻነት የመምህሩ የክፍል አመራር (ከ1-7) ባሉት ነጥቦች ከፍተኛ ነው። የተማሪዎቹ የጽህት ተሳትፎ፣ ጉብዝና ና በስልቱ የመደሰታቸው ከፍተኛ ሲሆን በክንውኑም እንዳልተጨናነቁ ያመለክታል።

**4.6 ሒደታዊ መጻፍ ዘዴ ክንውን ትንተና**

በሒደታዊ የጽህፈት ማስተማሪያ ስልት አተገባበር መምህሩ አምስት ዙሮችን አቀናጅቷል። እያንዳንዱ ዙር የማቀድ፣ የድርጊት፣ የምልከታ፣ የሰነድ ፍተሻና የገለጻ ደረጃዎች አሏቸው።

**1. ዙር አንድ፡- ቅድመ ጽህፈት ደረጃ (ርዕስ የመምረጥ፣ የማጥበብና ሐሳብ የመዘርዘር) ክንውን**

**ሀ.እቅድ**

ክንውኖቹም የሚከተሉትን ማዘጋጀት ነው።

- 1. መገልበጫ ወረቀት ማዘጋጀት።
- 2. እለታዊ እቅድ ማዘጋጀት።
- 3. የሚከናወኑ ድርጊቶችን በቅደም ተከተል መንደፍ።
- 4. የተማሪዎችን ስም ዝርዝር ማዘጋጀት።
- 5. መርጃ መሣሪያ ማዘጋጀት።
- 9ኛ ክፍል የተማሪ መጻፍ (2004:66)፣ ደረጃ (1996:93)
- 6. ትምህርት የክፍል ውስጥ ምልከታ መከታተያ ቅጽ ማዘጋጀት።
- 7. የክፍል ሥራ

**ለ. ቅድመ መጻፍ ደረጃ ( ርዕስ የመምረጥ፣ የማጥበብና ሐሳብ የመዘርዘር) ክንውን አተገባበር**

ማክሰኞ ሚያዚያ 24-2009 መምህሩና ተመልካቹ መምህር ወደ ክፍል ገቡ። ሁለቱም ከተማሪዎቹ ፊት በመቆም ሰላምታ ሰጡ። አስተማሪውም የተማሪዎችን ትኩረት ለመሳብ ሁኔታዎችን አመቻቸ። የመግቢያ ሰላምታ ካቀረበ በኋላ ለስድስቱም ተማሪዎች መጻፊያ ወረቀት በማደል ዛሬ የሚከናወኑት በመጀመሪያ ለ5 ደቂቃ የሚጽፉበትን ርዕስ እንዲመርጡ አዘዘ። በመቀጠልም ለ10 ደቂቃ ያህል ርዕሱን ለጽሁፋቸው እንዲመች እንዲያጠቡት ነገራቸው። በማስከተልም ለ30 ደቂቃ ለመረጡት ርዕስ ሐሳቦችን በዐነገር ደረጃ እንዲዘረዝሩ አዘዘ። ተግባሩን እንዳጠናቀቁም ወደ አራሚ መምህራኖቹ በኮፒ አባዝቶ ላከ።

**ሐ.ምልከታ**

በዚህ ርእስ የመምረጥ፣ የማጥበብና ሐሳብ የመዘርዘር ክንውን አተገባበርተባባሪው መምህር የመማር ማስተማሩን ክንውን ተመልክቷል። የመማር ማስተማር ክንውኑንም በሚከተለው የምልከታው ቅጽ አመላክቷል።

ሰንጠረዥ 4.16:- ቅድመ መጻፍ ደረጃ (ርዕስ የመምረጥ፣ የማጥበብና ሐሳብ የመዘርዘር) ክንውን ምልከታ

ተ.ቁ	ሐተታዎች	ነጥቦች		
		1	2	3
1	መምህሩ የማስተማሪያ ቁሱን አዘጋጅቷል።			✓
2	መምህሩ ክፍሉን ጥሩ አድርጎ መርቷል።			✓
3	መምህሩ ጊዜውን በተገቢው ተጠቅሟል።			✓
4	መምህሩ የተጠቀመበት የማስተማሪያ ዘዴ ሳቢ ነው።			✓
5	መምህሩ ከተማሪዎች ጋር ጓደኛዊ ቀረቤታ ነበረው።			✓
6	መምህሩ ስልቱን በተገቢው ተጠቅሞታል።			✓
7	የማስተማሪያ ቁሶቹን በተገቢው ተጠቅሞባቸዋል።			✓
8	ተማሪዎችን እንደከበዳቸው ይጠይቃል።	✓		
9	ተማሪዎቹ ለመምህሩ ገለጻ ትኩረት ሰጥተዋል።			✓
10	ተማሪዎች ገለጻዊ ጥያቄ ያቀርባሉ።	✓		
11	ተማሪዎቹ የመምህሩን ገለጻ ተረድተዋል።			✓
12	ተማሪዎቹ በክፍል ውስጥ ፈጣን ተሳታፊ ናቸው።	✓		
13	ተማሪዎቹ ለመጻፍ ኅበዝ ናቸው።	✓		
14	ተማሪዎቹ ስልቱ ሲተገበር ደስተኛ ናቸው።	✓		
15	በስልቱ ትግበራዊ ሂደት ላይ ተማሪዎቹ ተጨናንቀው ነበር።			✓

ገላጮች: 3 ከፍተኛ፣ 2 መካከለኛ፣ 1 ዝቅተኛ

በዚህ የሒደታዊ የአንደኛ ዙር ክንውን አተገባበር የምልክታ መረጃ መሰረት የመምህሩ የክፍል አመራር (ከ1-7 ነጥቦች) ከፍተኛ ነው። የተማሪዎቹ ተሳትፎ፣ የጽህፈት ጉብዝናዝቅተኛ ሲሆን በስልጹም ትግበራ እንደተጨናነቁ ያመለክታል።

**2.ዙር ሁለት፡-ቅድመ መጻፍ ደረጃ (ሐሳብ መጨመር ወይም መቀነስና ቅደም ተከተል የማስገባት) ክንውን**

**ሀ.እቅድ**

ክንውኖቹም የሚከተሉትን ማዘጋጀት ነው።1.መገልበጫ ወረቀት ማዘጋጀት። 2.እለታዊ እቅድ ማዘጋጀት። 3.የሚከናወኑ ድርጊቶችን በቅደም ተከተል መንደፍ። 4.የተማሪዎችን ስም ዝርዝር ማዘጋጀት። 5.የክፍል ውስጥ ምልክታ መከታተያ ቅጽ ማዘጋጀት።

**ለ. ቅድመ መጻፍ ደረጃ ( ሐሳብ መጨመር ወይም መቀነስና ቅደም ተከተል የማስገባት ) ክንውን**

ሰኞ ሚያዚያ 30-2009 መምህሩና ተመልካቹ መምህር ወደ ክፍል ገቡ። ሁለቱም ከተማሪዎቹ ፊት በመቆም ሰላምታ ሰጡ። አስተማሪውም የተማሪዎችን ትኩረት ለመሳብ ሁኔታዎችን አመቻቸ። የመግቢያ ሰላምታ ካቀረበ ቡኋላ ዛሬ የሚያከናውኑት ተግባር በቀን ማክሰኞ ሚያዚያ 24-2009 በጻፉት ዝርዝር ሐሳቦች ላይ ለ20 ደቂቃ ተጨማሪ ዝርዝር ሐሳቦችን መጨመር ወይም አላስፈላጊ ሐሳቦችን መቀነስና ለ20 ደቂቃ ደግሞ ዝርዝር ሐሳቦቹን በቅደም ተከተል ማስገባት እንደሆነ ገለጸ። ተግባሩንም እንዳጠናቀቁ ወደ አራሚ መምህራን ላከ።

**ሐ.ምልክታ**

በዚህ ሁለተኛ ዙር የሒደታዊ ጽህፈት ተባባሪው መምህር የመማር ማስተማሩን ክንውን ተመልክቷል። የመማር ማስተማር ክንውኑንም ምን እንደሚመስል በሚከተለው የምልክታው ቅጽ አመላክቷል።

ሰንጠረዥ 4.17:- ቅድመ ጽህፈት ደረጃ (ሐሳብ መጨመር ወይም መቀነስና ቅደም ተከተል የማስገባት) ክንውን

ተ.ቁ	ሐተታዎች	ነጥቦች		
		1	2	3
1	መምህሩ የማስተማሪያ ቁሱን አዘጋጅቷል።			✓
2	መምህሩ ክፍሉን ጥሩ አድርጎ መርቷል።			✓
3	መምህሩ ጊዜውን በተገቢው ተጠቅሟል።			✓
4	መምህሩ የተጠቀመበት የማስተማሪያ ዘዴ ሳቢ ነው።			✓
5	መምህሩ ከተማሪዎች ጋር ጓደኛዊ ቀረቤታ ነበረው።			✓
6	መምህሩ ስልቱን በተገቢው ተጠቅሞታል።			✓
7	የማስተማሪያ ቁሶቹን በተገቢው ተጠቅሞባቸዋል።			✓
8	ተማሪዎችን እንደከበዳቸው ይጠይቃል።			✓
9	ተማሪዎቹ ለመምህሩ ገለጻ ትኩረት ሰጥተዋል።			✓
10	ተማሪዎች ገለጻዊ ጥያቄ ያቀርባሉ።	✓		
11	ተማሪዎቹ የመምህሩን ገለጻ ተረድተዋል።			✓
12	ተማሪዎቹ በክፍል ውስጥ ፈጣን ተሳታፊ ናቸው።		✓	
13	ተማሪዎቹ ለመጻፍ ጎበዝ ናቸው።	✓		
14	ተማሪዎቹ ስልቱ ሲተገበር ደስተኛ ናቸው።		✓	
15	በስልቱ ትግበራዊ ሂደት ላይ ተማሪዎቹ ተጨናንቀው ነበር።		✓	

ገላጮች: 3 ከፍተኛ; 2 መካከለኛ; 1 ዝቅተኛ

በዚህ ሐሳብ የመጨመር ወይም የመቀነስና ቅደምተከተል የማስገባት ክንውን አተገባበር የምልክታ መረጃ እንደሚገልጸው የመምህሩ የክፍል አመራር ከፍተኛ መሆኑን ነው። የተማሪዎቹ የመጻፍ ጎበዝና ዝቅተኛ ሲሆን በስልቱ የመጨናነቅ፣ ደስተኛነትና ተሳትፎ እንደነበራቸው ያመላክታል።



**3.ዙር ሦስት:- የመጻፍ ደረጃ ክንውን**

**ሀ.እቅድ**

ክንውኖቹም የሚከተሉትን ማዘጋጀት ነው፡፡

- 1.መገልበጫ ወረቀት ማዘጋጀት፡፡
- 2.እለታዊ እቅድ ማዘጋጀት፡፡
- 3.የሚከናወኑ ድርጊቶችን በቅደም ተከተል መንደፍ፡፡
- 4.የተማሪዎችን ስም ዝርዝር ማዘጋጀት፡፡
- 5.የክፍል ውስጥ ምልክታ መክታተያ ቅጽ ማዘጋጀት፡፡
- 6.ትምህርት መርጃ መሳሪያ፡፡ ደረጃ (1996:105)

**ለ. የመጻፍ ደረጃ ክንውን አተገባበር**

ሐሙስ ግንቦት 3-2009 መምህሩና ተመልካቹ መምህር ወደ ክፍል ገቡ፡፡ ሁለቱም ከተማሪዎቹ ፊት በመቆም ሰላምታ ሰጡ፡፡ አስተማሪውም የተማሪዎችን ትኩረት ለመሳብ ሁኔታዎችን አመቻቸ፡፡ የመግቢያ ሰላምታ ካቀረበ ቡኋላ ለስድስቱም ተማሪዎች በቀን ሰኞ ሚያዚያ 30-2009 የጻፉትን አስተዋጽኦ ከመገልበጫ ወረቀት ጋር በማደል ዛሬ የሚያከናውኑት ተግባር በቅደም ተከተል ያደራጁትን ጽሁፍ በመመስረት አስፋፍተው እንዲጽፉ አዘዘ፡፡ ተግባሩንም ለ 40 ደቂቃ ያህል እንዲያከናውኑ ነገራቸው፡፡

**ሐ.ምልክታ**

በዚህ የጽሁፊት ደረጃ ክንውን ተባባሪው መምህር የመማር ማስተማሩን ክንውን ተመልክቷል፡፡ የመማር ማስተማር ክንውኑንም ምን እንደሚመስል በሚከተለው የምልክታው ቅጽ አመላክቷል፡፡

ሰንጠረዥ 4.18:- የጽህፈት ደረጃ ክንውን ምልክታ

ተ.ቁ	ሐተታዎች	ነጥቦች		
		1	2	3
1	መምህሩ የማስተማሪያ ቁሱን አዘጋጅቷል።			✓
2	መምህሩ ክፍሉን ጥሩ አድርጎ መርቷል።			✓
3	መምህሩ ጊዜውን በተገቢው ተጠቅሟል።			✓
4	መምህሩ የተጠቀመበት የማስተማሪያ ዘዴ ሳቢ ነው።			✓
5	መምህሩ ከተማሪዎች ጋር ጓደኛዊ ቀረቤታ ነበረው።			✓
6	መምህሩ ስልቱን በተገቢው ተጠቅሞታል።			✓
7	የማስተማሪያ ቁሶቹን በተገቢው ተጠቅሞባቸዋል።			✓
8	ተማሪዎችን እንደከበዳቸው ይጠይቃል።			✓
9	ተማሪዎቹ ለመምህሩ ገለጻ ትኩረት ሰጥተዋል።			✓
10	ተማሪዎች ገለጻዊ ጥያቄ ያቀርባሉ።	✓		
11	ተማሪዎቹ የመምህሩን ገለጻ ተረድተዋል።			✓
12	ተማሪዎቹ በክፍል ውስጥ ፈጣን ተሳታፊ ናቸው።		✓	
13	ተማሪዎቹ ለመጻፍ ጎበዝ ናቸው።		✓	
14	ተማሪዎቹ ስልቱ ሲተገበር ደስተኛ ናቸው።		✓	
15	በስልቱ ትግበራዊ ሂደት ላይ ተማሪዎቹ ተጨናንቀው ነበር።		✓	

ገላጮች: 3 ከፍተኛ፣ 2 መካከለኛ፣ 1 ዝቅተኛ

በዚህ የጽህፈት ደረጃ ክንውን ምልክታ መነሻነት የመምህሩ የክፍል አመራር (ከ1-7 ባሉት ነጥቦች) ከፍተኛ መሆኑን ያመለክታል። የተማሪዎች ተሳትፎ፣ የመጻፍ ጎበዝናና ደስተኛነት መካከለኛ ሲሆን በትግበራዊ ሒደቱ መካከለኛ መጨናንቅ እንደነበረ አመልክቷል።

**4.ዙር አራት:- የመጀመሪያ ረቂቅ የመጻፍ ክንውን**

**ሀ.እቅድ**

ክንውኖቹም የሚከተሉትን ማዘጋጀት ነው፡፡

- 1.መገልበጫ ወረቀት ማዘጋጀት፡፡
- 2.እለታዊ እቅድ ማዘጋጀት፡፡
- 3.የሚከናወኑ ድርጊቶችን በቅደም ተከተል መንደፍ፡፡
- 4.የተማሪዎችን ስም ዝርዝር ማዘጋጀት፡፡
- 5.የክፍል ውስጥ ምልክታ መክታተያ ቅጽ ማዘጋጀት፡፡
- 6.የክፍል ሥራ

**ለ. የመጀመሪያ ረቂቅ የመጻፍ ክንውን አተገባበር**

ሰኞ ግንቦት 7-2009 መምህሩና ተመልካቹ መምህር ወደ ክፍል ገቡ፡፡ ሁለቱም ከተማሪዎቹ ፊት በመቆም ሰላምታ ሰጡ፡፡ አስተማሪውም የተማሪዎችን ትኩረት ለመሳብ ሁኔታዎችን አመቻቸ፡፡ የመግቢያ ሰላምታ ካቀረበ በኋላ ለስድስቱም ተማሪዎች መጻፊያ ወረቀት በማደል ዛሬ የሚከናወኑት ተግባር በቀን ሐሙስ ግንቦት 3-2009 የጻፉትን ጽሁፍ ከርዕሱ መግቢያ፣ ከዝርዝር ዐ.ነገሮች ጋር የተቀናጀ ሐሳብ፣ ከመደምደሚያ፣ ከሐሳብ ቅደም ተከተል፣ ከአንቀጽ ቅርጽና ኃይለቃልና ዝርዝር ዐ.ነገር፣ ከአያያዥና መሸጋገሪያ ቃላት፣ የተለያዩ የዐ.ነገር መዋቅሮች አንጻር እና ከትክክለኛ ስርአተ ነጥብና የቃላት ቅርጽ አንጻር ለ15 ደቂቃ ያህል እንዲወያዩ አደረገ፡፡ ይን ተግባር እንዳከናወኑ የገመገሙትን ጽሁፍ ለ25 ደቂቃ አደራጅተው እንዲጽፉ አደረገ፡፡

**ሐ.ምልክታ**

በዚህ የመጀመሪያ ረቂቅ የመጻፍ ክንውንን ተባባሪው መምህር የመማር ማስተማሩን ክንውን ተመልክቷል፡፡ የመማር ማስተማር ክንውኑንም በሚከተለው የምልክታው ቅጽ አመላክቷል፡፡

ሰንጠረዥ 4.19:- የመጀመሪያ ረቂቅ የመጻፍ ክንውን ምልክታ

ተ.ቁ	ሐተታዎች	ነጥቦች		
		1	2	3
1	መምህሩ የማስተማሪያ ቁሱን አዘጋጅቷል።			✓
2	መምህሩ ክፍሉን ጥሩ አድርጎ መርቷል።			✓
3	መምህሩ ጊዜውን በተገቢው ተጠቅሟል።			✓
4	መምህሩ የተጠቀመበት የማስተማሪያ ዘዴ ሳቢ ነው።			✓
5	መምህሩ ከተማሪዎች ጋር ጓደኛዊ ቀረቤታ ነበረው።			✓
6	መምህሩ ስልቱን በተገቢው ተጠቅሞታል።			✓
7	የማስተማሪያ ቁሶቹን በተገቢው ተጠቅሞባቸዋል።			✓
8	ተማሪዎችን እንደከበዳቸው ይጠይቃል።			✓
9	ተማሪዎቹ ለመምህሩ ገለጻ ትኩረት ሰጥተዋል።			✓
10	ተማሪዎች ገለጻዊ ጥያቄ ያቀርባሉ።		✓	
11	ተማሪዎቹ የመምህሩን ገለጻ ተረድተዋል።			✓
12	ተማሪዎቹ በክፍል ውስጥ ፈጣን ተሳታፊ ናቸው።		✓	
13	ተማሪዎቹ ለመጻፍ ጎበዝ ናቸው።		✓	
14	ተማሪዎቹ ስልቱ ሲተገበር ደስተኛ ናቸው።			✓
15	በስልቱ ትግበራዊ ሂደት ላይ ተማሪዎቹ ተጨናንቀው ነበር።		✓	

ገላጮች: 3 ከፍተኛ፣ 2 መካከለኛ፣ 1 ዝቅተኛ

በዚህ የመጀመሪያ ረቂቅ የመጻፍ ክንውን ምልክታ የመምህሩ የክፍል አመራር ከፍተኛ መሆኑን (ከ1-7 ባሉት ነጥቦች) አመለክቷል። የተማሪዎቹም ተሳትፎ፣ የመጻፍ ጉብዝናና በስልቱ አተገባበር የመደሰታቸው ሁኔታ መካከለኛ መሆኑን አመልክቷል። በተጨማሪም በስልቱ ትግበራ መካከለኛ ጭንቀት እንደታየባቸው ያመለክታል።

**5. ዙር አምስት፡- ሁለተኛ ረቂቅ የመጻፍ ክንውን**

**ሀ. እቅድ**

ክንውኖቹም የሚከተሉትን ማዘጋጀት ነው፡፡ 1. መገልበጫ ወረቀት ማዘጋጀት፡፡ 2. እለታዊ እቅድ ማዘጋጀት፡፡ 3. የሚከናወኑ ድርጊቶችን በቅደም ተከተል መንደፍ፡፡ 4. የተማሪዎችን ስም ዝርዝር ማዘጋጀት፡፡ 5. የክፍል ውስጥ ምልክታ መከታተያ ቅጽ ማዘጋጀት፡፡ 7. የክፍል ሥራ

**ለ. ሁለተኛ ረቂቅ የመጻፍ ክንውን አተገባበር**

ሐሙስ ግንቦት 10-2009 መምህሩና ተመልካቹ መምህር ወደ ክፍል ገቡ፡፡ ሁለቱም ከተማሪዎቹ ፊት በመቆም ሰላምታ ሰጡ፡፡ አስተማሪውም የተማሪዎችን ትኩረት ለመሳብ ሁኔታዎችን አመቻቸ፡፡ የመግቢያ ሰላምታ ካቀረበ ቡኋላ ለስድስቱም ተማሪዎች በቀን ሰኞ ግንቦት 7-2009 የጻፉትን የመጀመሪያ ረቂቅ ጽሁፍና መገልበጫ ወረቀት በማደል ዛሬ የሚያከናውኑት ተግባር የተሰጣቸውን የመጀመሪያ ረቂቅ ጽሁፍ ከርዕሱ፣ ከመግቢው፣ ከመደምደምያ፣ ከሐሳብ ቅደም ተከተል፣ ከአንቀጽ ቅርጽ፣ ከኃይለቃልና ከዝርዝር ዐ.ነገር፣ ከስርአተ ነጥብና ከቃላት አጠቃቀም አንጻር አስፋፍተው እንዲጽፉ አዘዘ፡፡ ተግባሩንም ለ 40 ደቂቃ ያህል እንዲያከናውኑ አዘዘ፡፡

**ሐ. ምልክታ**

በዚህ ሁለተኛ ረቂቅ የመጻፍ ክንውን ተባባሪው መምህር የመማር ማስተማሩን ክንውን ተመልክቷል፡፡ የመማር ማስተማር ክንውኑንም ምን እንደሚመስል በሚከተለው የምልክታው ቅጽ አመላክቷል፡፡

ሰንጠረዥ 4.20:- ሁለተኛ ረቂቅ የመጻፍ ክንውን ምልክታ

ተ.ቁ	ሐተታዎች	ነጥቦች		
		1	2	3
1	መምህሩ የማስተማሪያ ቁሱን አዘጋጅቷል።			✓
2	መምህሩ ክፍሉን ጥሩ አድርጎ መርቷል።			✓
3	መምህሩ ጊዜውን በተገቢው ተጠቅሟል።			✓
4	መምህሩ የተጠቀመበት የማስተማሪያ ዘዴ ሳቢ ነው።			✓
5	መምህሩ ከተማሪዎች ጋር ጓደኛዊ ቀረቤታ ነበረው።			✓
6	መምህሩ ስልቱን በተገቢው ተጠቅሞታል።			✓
7	የማስተማሪያ ቁሶቹን በተገቢው ተጠቅሞባቸዋል።			✓
8	ተማሪዎችን እንደከበዳቸው ይጠይቃል።			✓
9	ተማሪዎቹ ለመምህሩ ገለጻ ትኩረት ሰጥተዋል።			✓
10	ተማሪዎች ገለጻዊ ጥያቄ ያቀርባሉ።		✓	
11	ተማሪዎቹ የመምህሩን ገለጻ ተረድተዋል።			✓
12	ተማሪዎቹ በክፍል ውስጥ ፈጣን ተሳታፊ ናቸው።			✓
13	ተማሪዎቹ ለመጻፍ ጎበዝ ናቸው።			✓
14	ተማሪዎቹ ስልቱ ሲተገበር ደስተኛ ናቸው።			✓
15	በስልቱ ትግበራዊ ሂደት ላይ ተማሪዎቹ ተጨናንቀው ነበር።	✓		

ገላጮች: 3 ከፍተኛ፣ 2 መካከለኛ፣ 1 ዝቅተኛ

በዚህ ሁለተኛ ረቂቅ የመጻፍ ክንውን ምልክታ አማካኝነት የመምህሩ የክፍል አመራር (ከ1-7) ባሉት ነጥቦች ከፍተኛ መሆኑን መረዳት ተችሏል። የተማሪዎቹም የመጻፍ ተሳትፎ፣ ጉብዝናና በስልቱ መደሰታቸው ከፍተኛ ሲሆን ብዙም እንዳልተጨናነቁ ያመለክታል።

**ምዕራፍ አምስት**

**ማጠቃለያና የመፍትሄ ሐሳብ**

**5.1. ማጠቃለያ**

የጥናቱን መረጃዎች በመተንተን ረገድ የታየው የተከታታይ ምልከታው ውጤት ነው። የተማሪዎችን በቁጥጥር፣ መር፣ ነጻና ሒደታዊ የመጻፍ ማስተማሪያ ዘዴዎች ተማሪዎችን ከማሳተፋቸው፣ በመጻፍ ጎበዝ ከማድረጋቸው፣ በመጻፍ ደስተኛ መሆናቸውንና ጭንቀትን ከመቀነሳቸው አንጻር ምን እንደሚመስሉ በመረጃነት ተሰብስቧል።

በዚህም የተገኘው ውጤት እንደሚያመለክተው ሒደታዊና ነጻ ተማሪዎችን ከማሳተፍ፣ በመጻፍ ጎበዝ ጎበዝ ከማድረግና በመጻፍ ተግባር ደስተኛ ከማድረግ አንጻር ከፍተኛ ሚና ሲኖራቸው፣ በአንጻሩም የተማሪዎችን በመጻፍ መጨናነቅን ቀንሰዋል። በተቃራኒው ደግሞ መርና ቁጥጥር የመጻፍ ማስተማሪያ ዘዴዎች ተማሪዎችን በማሳተፍ፣ በመጻፍ በማጎበዝና በመጻፍ ተግባር ደስተኛ ከማድረግ አንጻር ዝቅተኛ ሚና ሲኖራቸው በከፍተኛ በከፍተኛ ተማሪዎች ተጨናንቀው እንደነበር የተከታታይ ምልከታው ውጤት ያመለክታል።

በመሆኑም የመጻፍ ትምህርትን በማጎልበት ረገድ ሒደታዊና ነጻ መጻፍን ማስተማሪያ ዘዴዎች ከመርና ከቁጥጥር ዘዴ አዎንታዊ ሚና እንዳላቸው ከጥናቱ ንታኔ ለመረዳት ተሞክሯል።

**5.2 የመፍትሄ ሐሳብ**

ከላይ በማጠቃለያው እንደተጠቀሰው የመጻፍ ትምህርትን በማጎልበት ረገድ ከመርና ከቁጥጥር ይልቅ ሒደታዊና ነጻ መጻፍን ማስተማሪያ ዘዴዎች ከፍተኛ ሚናን ሊጫወቱ እንደሚችሉ በተከታታይ ምልከታው የተገኘው መረጃ ትንታኔ ያመለክታል። በመሆኑም የመጻፍ ትምህርት ከመርና ከቁጥጥር ይልቅ በሒደታዊና በነጻ ማስተማሪያ ዘዴዎች ይበልጥ ቢታገዝ የተማሪዎችን የመጻፍ ችሎታ በማጎልበት ረገድ ከፍተኛ ሚናን ሊጫወት ይችላል። በመሆኑም፡-

- በማንኛውም ደረጃ የሚከናወን የመጻፍ ትምህርት ማስተማሪያ ዘዴዎች ከተማሪዎች መጻፍ ጋር የተጣጣመ ቢሆን ውጤታማ ሊሆን ይችላል።
- የመማሪያ መጻሕፍት አዘገጃጀት ከመርና ከቁጥጥር ይልቅ ሒደታዊና ነጻን ተግባራዊ በማድረግ የመጻፍ ማስተማሪያ ሒደት ስኬታማ ማድረግ ያስፈልጋል። ምክንያቱም መማሪያ መጻሕፍት ተማሪዎች ሐሳባቸውን በጽሁፍ በማጋራት እንዲግባቡ የመጻፍ ችሎታቸውን ሊያበለጽጉ ይገባል።
- መምህሩ የመጻፍ ማስተማሪያ ዘዴውን ከመርና ከቁጥጥር ይልቅ ሒደታዊና ነጻን ቢያደርግ የተማሪዎችን የመጻፍ ችሎታን ደረጃን ሊቀይር ይችላል። ምክንያቱም መምህሩ ተማሪዎቹ መሰረታዊ የመጻፍ ችሎታን የሚያገኙበትን መንገድ የማረጋገጥ ሐላፊነትና ስላለበት።
- ተማሪዎች መጻፍን መማሪያ ዘዴያቸው በአብዛኛው ከመርና ከቁጥጥር ይልቅ ሒደታዊና ነጻን ቢጠቀሙ ለደረጃቸው የሚመጥን የመጻፍ ችሎታ ላይ ሊያደርሳቸው ይችላል። ምክንያቱም ተማሪዎችን በመማር፣ በማሰብና በመጻፍ ፈጣን ተሳታፊዎች ሊያደርጓቸው ይችላሉና።



### ዋቢ መጻሕፍት

- ማርታ እሸቱና ነጻነት ጌትነት። 2004። *አማርኛ የተማሪ መጽሐፍ 10ኛ ክፍል።* የኢትዮጵያ ፌዴራላዊ ዲሞክራሲያዊ ሪፐብሊክ ትምህርት ሚኒስቴር።
- ሰለሞን ሐለፎም። 1997። *የድረሰት አጻጻፍ። አ.አ ፣ ሜ.ጋ ማተሚያ ቤት።*
- ሰለሞን ዩሐንስ እና ሌሎች። 1994። *አማርኛን የማስተማር ስነ ዘዴ ።* ትምህርትና መገናኛ ዘዴዎች ድርጅት/ትምህርት ሚኒስቴር/።
- ያለው እንዳወቀ። 1998። *የምርምር መሠረታዊ መርሆችና አተገባበር።* ኦዲስ አበባ፣አልፋ
- ደመላሽና ሌሎች። 2004። *አማርኛ የተማሪ መጽሐፍ 9ኛ ክፍል።* የኢትዮጵያ ፌዴራላዊ ዲሞክራሲያዊ ሪፐብሊክ ትምህርት ሚኒስቴር።
- ደረጃ ገብሬ። 1996። *የጽህፈት መምሪያ።* ሜ.ጋ ማተሚያ ቤት።
- ደበበ ኃ/ጊዩርጊስ።1994። *ዘመናዊ የአማርኛ ቋንቋ መማሪያ ከ7ኛ እስከ 10ኛ ክፍል።* አስቴር ነጋ አሳታሚዎች።
- Arnold, J. & Brown, D. A map of the terrain. In Arnold, J. (1999).Affect in Language learning(pp.1-27). Cambridge University Press.
- Belinda Ho.2006. Effectiveness of Using The Proces approach for The writing in Six Hong Kong Primary Classrooms.City University of Hong kong.
- Brown, H.D. (2000). Principles of language learning and teaching. Longman.
- Byrne, D. (1988). Teaching writing skills. Longman Group UK Limited
- Brookes, A. & Grundy, P. (1990).Writing for study purposes. Cambridge University Press.
- Cheng, Y., Horwitz, E.K., & Schallert, D.L. (1999). Language anxiety: differentiating writing and speaking components. Language Learning, 49:3, 417-446.
- Christison, M.A. (1990). Cooperative learning in the EFL classroom. English language forum. (pp 139-146).

- Crandall. J. Cooperative language learning and affective factors. In Arnold, J. (1999). *Affect in Language learning*(pp226-244). Cambridge University Press.
- Dörnyei, Z. (2003). Attitudes, orientations, and motivation in language learning: advances in theory, research, and applications. *Language learning*, 53:1, 3-32. Blackwell Publishing.
- De La Paz, S., & Graham, S. (1997). Strategy instruction in planning: Effects on the writing performance and behaviour of students with learning difficulties. In *Exceptional Children*, 63(2), 167-181.
- Disability Programs Directorate.2007.Learning Assistance Program Writing and Spelling Strategies, Assisting students who have additional learning support needs.NSW Department of Education and Training
- Elzabet Walter,Dianiz Cranz&Dom Gllenon.2008.Cambridge Advanced Learner's Dictionary.Third Edition.Canbridge University Press.
- Feldman, R.S. (1997). *Essentials of understanding psychology*. Von Hoffmann Press, Inc.
- Fontana. D. (1995). *Psychology for teachers*. Mc Millan Press LTD (in association with the BPS).
- Freeman. D. & Richards. J. C. (1996). *Teacher learning in language teaching*. Cambridge University Press.
- Graham, S., Harris, K.R. & Larsen, L. (2001). Prevention and intervention of writing difficulties for students with learning disabilities. In *Learning Disabilities Research and Practice*, 16 (2), 74-84. Retrieved 26 October 2006 from
- Guo Yan.2005. A Process Genre Model for Teaching Writing.English Teaching Forum ,China
- Harmer, J. (2005). *How to teach writing*. Pearson Education Limited. (First Pub 2004).
- Hilton, C. & Hyder, M. (1992).*Writing*.BPP (Letts Educational) Ltd.

- Hopkins David.1993.ATeacher's Guide to Classroom Research. Philadelphia:Open University Press
- Ismael Baroudy.2008.The Implementation of Process Writing: Writing Teachers Roles. Iranian Journal of Language Studies (IJLS), vol.2 (1). pp(118). Shahid Chamran University of Iran.
- Kyle Perkins.(1983).On the Use of Composition Scoring Techniques, Objective Measures, and Objective Tests to Evaluate ESL Writing Ability. TESOL Quarterly, Vol. 17, No. 4, pp. 651-671. Teachers of English to Speakers of Other Languages, Inc. (TESOL), <http://www.jstor.org/stable/3586618>.
- Littlewood, W.(2003). Communicative language teaching. Cambridge University Press. (First Pub 1981).
- MacIntyre, P.D., Noels, K.A, & Clément; R. (1997). Biases in self-rating of second language proficiency: The role of language anxiety. Language Learning, 47:2, 265-287.
- Masgoret, A.M. & Gardner, R.C. (2003). Attitudes, motivation, and second language learning: A meta-analysis of studies conducted by Gardner and associates. Language Learning, 53:1, pp 123-163. Blackwell publishing.
- Myers, D.G. (1999). Social psychology. Von Hoffmann Press, Inc.
- May Shih.1986.Content-Based Approaches to Teaching Academic Writing. Teachers of English to Speakers of Other Languages, Inc.TESOL Quarterly,Vol.20,pp. 617-648 Stable URL:<http://www.jstor.org/stable/3586515>, 27/10/2010 03:55
- Murat Hismanoglu. 2005. Teaching English through literature[Electronic version]. Journal of language and linguistic studies. Vol.1, No.1.
- Neman, B.S. (1995). Teaching students to write. Oxford University Press.
- Nunan, D. (1991). Language teaching methodology. Prentice hall international (UK) Ltd.

- O'Malley, J.M. and Chamot, A.U. (1999). Learning strategies in second language acquisition. Cambridge University Press. (First Pub 1990).
- Oxford, R.L. (1990). Language learning strategies. Heinle & Heinle Publishers, a division of Wadsworth, Inc
- Richards, J.C. & Rodgers, T.S. (2001). Approaches and methods in language teaching. Cambridge University Press.
- Schoonen, R., Gelderen, A.V., Gloppe, K., Hulstijn, J., Simis, A., Snellings, P. &
- Stevenson, M. (2003). First language and second language writing: the role of linguistic knowledge, speed of processing, and metacognitive knowledge. Language Learning, 53:1, 165-202.
- Skehan, P. (1989). Individual differences in second language learning.
- Slavin, R.E. (2003). Educational psychology: theory and practice. Pearson Education, Inc.
- Spolsky, B. (2000). Language motivation revisited. Applied linguistics, 21/2: 157-169. Cambridge University Press.
- Serap Cavkaytar, Sefik Yasar. 2008. Using Writing Process in Teaching Composition Skills: an Action Research. Department of Primary Education, College of Education, Anadolu University, (Turkey), from [http://scholarworks.gvsu.edu/theses?utm\\_source=scholarworks.gvsu.edu%2Ftheses%2F535&utm\\_medium=PDF&utm\\_campaign=PDFCoverPages](http://scholarworks.gvsu.edu/theses?utm_source=scholarworks.gvsu.edu%2Ftheses%2F535&utm_medium=PDF&utm_campaign=PDFCoverPages)
- Steve Graham and Dolores Perin. Effective Strategies To Improve Writing Of Adolescents In Middle And High Schools. 2007. Carnegie Corporation of New York.
- Susan Anker. 2001. Real Writing With Reading. Bedford/St. Martin's.
- Theresa A. Dean-Rumsey. 1998. Improving the Writing Skills of At-Risk Students Through the Use of Writing Across the Curriculum and Writing Process Instruction. Grand Valley State University

- Thomas Chow Voon Foo.2007. The Effects Of The Process-Genre Approach To Writing Instruction On The Expository Essays Of Esl Students In A Malaysian Secondary School.Thesis submitted in fulfilment of the requirements for the degree of Doctor of Philosophy. Malaysian University.
- Uswatun Hasanah. 2012. "The Implementation Of Debate Technique To Improve The Students' Speaking Skill". (Classroom Action Research at the Second Year of MTs SA Miftahul Huda Pabelan, Semarang Regency ,from <http://www.stainsalatiga.ac.id/>
- Wallace, M.J. (1991). Training foreign language teachers. A reflective approach.Cambridge University Press.
- Williams, M. & Burden, R. (1999). Students' developing conceptions of themselves as language learners. The Modern Language Journal, 83, ii, 193-220.
- Woolfolk, A. (2004). Educational psychology. Pearson Education, Inc.
- William F. Woods . 1985.Nineteenth-Century Psychology and the Teaching of Writing,College Composition and Communication, Vol. 36, No. 1 (Feb., 1985), pp. 20-41. National Council of Teachers of English,<http://www.jstor.org/stable/357604>
- Wiliam S.Robinson&Stephanie Tucker.1994. A contemporary Approach to College Writing.Wadsworth Publishing Company,Belmont,California.
- Xinyu Qian. 2013. A Balanced Approach to the Teaching of Intermediate-Level Writing Skills to EFL Students .School of Foreign Languages, Jiangsu University Zhenjiang, China. E-mail: xinyuqian.au@gmail.com